



COLIBRI 15

TOVARNA MOTORNIH VOZIL • TOMOS • KOPER

KATALOG NADOMESTNIH DELOV
KATALOG REZERVNIH DELOVA

MOPED COLIBRI 15

6. IZDAJA
6. IZDANJE



1970

Katalog je tehnični dokument, ki ga uporabljamo pri naročanju nadomestnih delov.

GRADNJA KATALOGA

Količine posameznih delov v katalogu se nanašajo na število kosov, potrebnih za en moped, oziroma za določeno kataložsko skupino, če so taisti deli navedeni v najmanj dveh različnih skupinah.

Katalog sestavljajo skupine, ki so podane v PREGLEDU SKUPIN.

Dimenzije v koloni »naziv dela« so informativne.

Pri naročanju upoštevajte istovetnost nadomestnega dela mopeda in skice v katalogu.

Standardni del

V primerjalnem pregledu standardnih delov so vpisane šifre in ustrezni standardi JUS in DIN.

Označevanje strani kataložskih skupin

Strani posameznih skupin so oštevilčene takole:

n. pr. 6 NMP-3/2

6 ... številčna oznaka naklade

NMP kratica za novi moped

3 »tretja« kataložska skupina podana v PREGLEDU SKUPIN

/2 ... zaporedna številka strani znotraj kataložske skupine

Kratice

kpl. pomeni, da je nadomestni del sestavljen iz najmanj dveh delov, ki sta medsebojno ločljiva

Al pomeni, da je del iz »aluminija«

Sl pomeni, da je del iz »sive litine«

N Standardni del

Katalog služi kao tehnički dokumenat za poručivanje rezervnih delova.

GRADNJA KATALOGA

Količine pojedinih delova u katalogu odnose se na broj komada potrebnih za jedan moped, odnosno za određenu katalošku grupu, ako su ti delovi navedeni u najmanje dve različite grupe.

Katalog sastavljaju kataloške grupe koje su navedene u PREGLEDU GRUPA.

Dimenzije u koloni »naziv dela« informativne su naravi.

Kod poručivanja mora se voditi računa o identitetu rezervnog dela mopeda i skice u katalogu.

Standardni delovi

U komparativnom pregledu standardnih delova upisane su šifre i odgovarajući standardi JUS i DIN.

Označivanje stranica kataloških grupa

Stranice pojedinih grupa označene su brojevima:

npr. 6 NMP-3/2

6 znači »šesto« izdanje kataloga

NMP znači skraćenicu za novi moped

3 »treća« kataloška grupa navedena u PREGLEDU GRUPA

/2 ...tekući broj stranice

Skraćenice

kpl. znači da je rezervni deo sastavljen od najmanje dva dela koji su međusobno odvojljivi

Al znači da je deo izradjen od »aluminijuma«

Sl znači da je deo izradjen od »sivog liva«

N standardni deo

PREGLED SKUPIN

Pregled grupa

- 1 OHISJE MOTORJA, PUHALO
Kućište motora, ventilator
- 2 VALJ, BAT, MOTORNA GRED, SKLOPKA
Cilindar, klip, radilica, kvačilo
- 3 MENJALNIK
Menjač
- 4 PRETIKALO
Uredjaj za promenu stepena prenosa
- 5 ZAGONSKA GRED
Osovina za pokretanje
- 6 MAGNETNI VŽIGALNIK ISKRA - BOSCH
Magnetni upaljač
- 7 UPLINJAC, ZRACNI ČISTILEC
Karburator, prečistač za vazduh
- 8 IZPUSNI GLUSNIK, DUŠILEC SESALNIH ŠUMOV
Prigušivač izduvnih gasova, prigušivač usisnih šumova
- 9 PREDNJI BLATNIK, OKVIR, KLJUČAVNICA
Prednji blatobran, okvir, brava
- 10 REZERVOAR, SEDEŽ
Rezervoar, sedište
- 11 NIHAJNE VILICE, STOJALO
Njihajuća viljuška, podupirač
- 12 OLJNO-VZMETNI BLAŽILEC
Uljno-opružni ublaživač
- 13 NOSILNA CEV, NOŽNA OPORA
Noseća cev, nosač
- 14 PREDNJE VILICE, NOSILEC ŽAROMETA, KRMILLO
Prednja viljuška, nosač reflektora, upravljač

- 15 ROČICA ZA SKLOPKO, VRTLJIVI ROČAJ ZA PLIN
Ručica kvačila, okretljiva drška za gas
- 16 BOVDEN
Bovden
- 17 PREDNJE KOLO
Prednji točak
- 18 ZADNJE KOLO
Zadnji točak
- 19 ŽAROMET, VLOŽEK ŽAROMETA, BRZINOMER, POGONSKA OS,
ZADNJA SVETILKA, SIRENA, STIKALO
*Reflektor, uložak reflektora, brzinomer, pogonska osovina, zadnje
svetlo, sirena, prekidač*
- 20 ORODJE
Alat

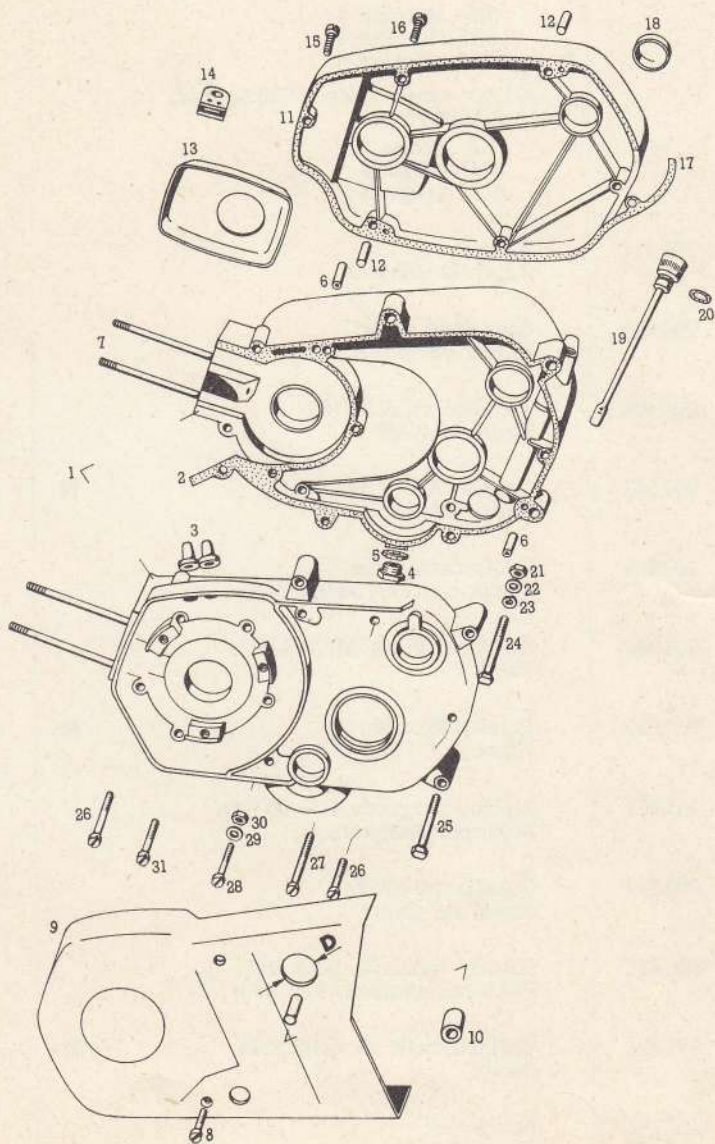

St. dela Br. dela	Sifra	Naziv dela	Kosov Komada
1	208.073	Okrov motorja levi in desni kpl. z deli: 3,6 skupina 1 6,15 skupina 4 19,22 skupina 5 <i>Okrov motora levi i desni, kpl., sa delovima:</i> 3,6 grupa 1 6,15 grupa 4 19,22 grupa 5	1
2	205.614	Tesnilo <i>Zaptivka okrova</i>	1
3	200.039	Gumijasti tulec <i>Čaura od gume</i>	2
4	206.604	Tesnilni vijak M10 × 1 <i>Zaptivni vijak</i>	1
5	044.583	Tesnilo A10 × 14 <i>Zaptivka</i>	N 1
6	200.265	Centrirana puša <i>Čivija za centriranje</i>	2
7	205.386	Stebelasti vijak M7 × 112 <i>Vijak</i>	4
8	027.087	Vijak M6 × 50 <i>Vijak</i>	N 5
9	205.923	Pokrov magneta D = 30 mm <i>Poklopac magneta</i>	1
10	200.294	Gumijasta tuljka <i>Čaura od gume</i>	1
11	206.611	Pokrov motorja, brez dela 18 <i>Poklopac motora, bez dela 18</i>	1
12	037.291	Valjasti zatič Ø 6 h8 × 18 <i>Čivija</i>	N 2
13	207.192	Pokrovček <i>Poklopčić</i>	1

Št. dela Br. dela	Sifra	Naziv dela		Kosov Komada
14	205.686	Plastična tuljka <i>Čaura od plastike</i>		1
15	027.082	Vijak M6 × 25 <i>Vijak</i>	N	1
16	027.083	Vijak M6 × 30 <i>Vijak</i>	N	5
17	205.615	Tesnilo <i>Zaptivka</i>		1
18	205.945	Pokrovček <i>Poklopčič</i>		1
19	205.642	Merilna palica z delom 20 <i>Merna šipka sa delom 20</i>		1
20	205.592	Tesnilni obroč R7 — 2 <i>Zaptivna podloška</i>		1
21	031.124	Matica M8 × 1 <i>Navrtka</i>	N	3
22	031.933	Podložka 8,4 <i>Podloška</i>	N	6
23	031.847	Vzmetni obroček B8 <i>Opružna podloška</i>	N	3
24	026.043	Vijak M8 × 1 × 80 — 8G <i>Vijak</i>	N	2
25	026.044	Vijak M8 × 1 × 85 — 8G (...če so vgrajene nožne opore) <i>Vijak M8 × 1 × 85 — 8G</i> (...ako su ugradjeni potpornjevi za noge)	N	1
26	044.730	Vijak M6 × 60 <i>Vijak</i>	N	3
27	044.732	Vijak M6 × 80 <i>Vijak</i>	N	1

St. dela Br. dela	Šifra	Naziv dela	Kosov Komada
28	027.085	Vijak M6 × 40 <i>Vijak</i>	N 2
29	031.932	Podložka 6,4 <i>Podložka</i>	N 2
30	031.075	Matica M6 <i>Navrtka</i>	N 2

St. dela Br. dela	Sifra	Naziv dela	Kosov Komada
1	207.915 208.301	Valj Ø 38 SL Cilindar Ø 38 SL	1
2	207.835	Glava valja Glava cilindra	1
3	206.309	Tesnilo valja Zaprtivka cilindra	1
4	207.752	Tesnilo glave valja Zaprtivka glave cilindra	1
5	207.944	Stojni vijak M7 Vijak	2
6	031.076	Matica M7 Navrtka	4
7	044.154	Podložka 7,4 Podložka	N 4
8	044.597	Svečka BOSCH W 260 T 1 Svečica	1
9	208.207	Bat Ø 38, dolžina bata L = 50 mm, batni sornik Ø 12 Klip Ø 38, dužina klipa L = 50 mm, osovinica klipa Ø 12	1
	206.130	Bat Ø 12 Avonik Ø 38	
9	208.075	Bat Ø 38,5 kpl. I. nadmera bata 208.207 Klip Ø 38,5 kpl. I. nadmera klipa 208.207	1
10	044.748	Batni obroček, gornji, normalni IS 1,5-38/34, 6×2 fz R NoP, ER 38/11 Klipni prsten, gornji, normalni	1
—	044.749	Batni obroček, gornji, I. nadmera (povečan premer za 0,25 mm) Klipni prsten, gornji, I. nadmera (povečani prečnik za 0,25 mm)	1

St. dela Br. dela	Sifra	Naziv dela	Kosov Komada
10	044.754	Batni obroček, spodnji, normalni, FS 2—38/35×2 fz ki <i>Klipni prsten, donji, normalni</i>	1
—	044.750	Batni obroček, spodnji, I. nadmera (premer povečan za 0,25 mm) <i>Klipni prsten, donji, I. nadmera</i> (prečnik povečan za 0,25 mm)	1
11	207.408	Batni sornik Ø 12 <i>Osovinica klipa Ø 12</i>	1
12	032.039	Vzmetna varovalka B12 <i>Opružni osigurač</i>	N 2
13	207.131	Motorna gred — batni sornik Ø 12 <i>Radilica — osovinica klipa Ø 12</i>	1
14	204.473	Ojnična puša — za popravilo, za batni sornik Ø 12 <i>Čaura — za opravku za osovinicu klipa</i> Ø 12	1
15	038.008	Segmentna zagozda 4 × 6,5 <i>Segmentni klin</i>	N 1
16	044.370	Kroglični ležaj L 17a <i>Kuglični ležaj</i>	2
17	200.261	Izravnalna podložka deb. 0,1 <i>Podložka</i>	2
17	200.262	Izravnalna podložka deb. 0,2 <i>Podložka</i>	2
17	205.039	Izravnalna podložka deb. 0,15 <i>Podložka</i>	2
18	205.616	Podložka 17 × 35 <i>Podložka</i>	1

} po potrebi
prema potrebi

Št. dela Br. dela	Šifra	Naziv dela		Kosov Komada
19	036.236	Tesnilni obroč 20 × 35 × 7 <i>Zaptivni obroč</i>	N	1
20	205.617	Boben sklopke <i>Doboš kvačila</i>		1
21	205.620	Varovalka <i>Osigurač</i>		1
22	205.621	Matica M14 × 1, levi navoj <i>Navrtka</i>		1
23	035.497	Igličasti ležaj INA 12/15/13 <i>Iglasti ležaj</i>		1
24	205.623	Pogonski zobnik <i>Pogonski zupčnik</i>		1
25	035.073	Kroglični ležaj 6202 <i>Kuglični ležaj</i>	N	1
26	205.593	Okrogli tesnilni obroč <i>Okrugli zaptivni obroč</i>		1
27	205.634	Tesnilni vijak <i>Zaptivni vijak</i>		1
28	207.188	Izklopna gred — zgoraj <i>Osovina za isključevanje — gore</i>		1
29	036.237	Tesnilni obroč 20 × 35 × 7 <i>Zaptivni obroč</i>	N	1
30	205.914	Vzmet <i>Opruga</i>		1
31	207.185	Izklopna gred — spodaj <i>Osovina za isključevanje — dole</i>		1

Št. dela Br. dela	Sifra	Naziv dela	Kosov Komada
32	034.020	Razcepka 1,6×16 <i>Rascepka</i>	1
33	208.268	Trn sklopke <i>Trn kvačila</i>	1
34	205.628	Zatič <i>Čivija</i>	1
35	207.410	Skodelica vzmeti <i>Soljica opruge</i>	2
36	207.409	Vzmet sklopke <i>Opruga kvačila</i>	6
37	032.081	Varovalni obroček 25 <i>Uskočnik</i>	N 1
38	208.014	a Notranja lamela — 5 vzboklin <i>Unutrašnja lamela — 5 ispupčenja</i>	2
39	208.011	Vzmetna ploščica— položiti med lamele <i>Opružna ploščica— namestiti izmedju lamela</i>	3
40	205.625	Zunanja lamela z oblogo — prerezana <i>Spoljšna lamela sa oblogom — presečena</i>	3
41	208.015	a Notranja lamela — 10 vzboklin <i>Unutrašnja lamela — 10 ispupčenja</i>	2
42	200.126	Podložka <i>Podložka</i>	2
43	044.369	Kroglični ležaj E6 Steyer <i>Kuglični ležaj</i>	N 1

Št. dela Br. dela	Sifra	Naziv dela	Kosov Komada
44	030.053	<p>Kronska matica M6, levi navoj — 8G N <i>Krunska navrtka</i></p> <p>Vgrajevati vselej le bat in valj iste skupine. Številke in črke na valju in temenu bata označujejo skupinsko vrsto, zato prosimo, da ob naročanju posameznih delov navedete tudi ustrezajočo številko ali črko.</p> <p><i>Ugradjivati uvek klip i cilindar iste grupe. Brojevi i slova na cilindru i temenu klipa označuju grupnu vrstu, zato molimo da kod poručivanja pojedinih delova navedete i odgovarajući broj ili slovo.</i></p> <p>a Pri vgrajevanju lamele zamakniti tako, da pridejo vzbokline nad poglobitve.</p> <p>a <i>Kod ugradjivanja lamele pomeriti tako, da dodju ispupčenja iznad udubljenja.</i></p>	1

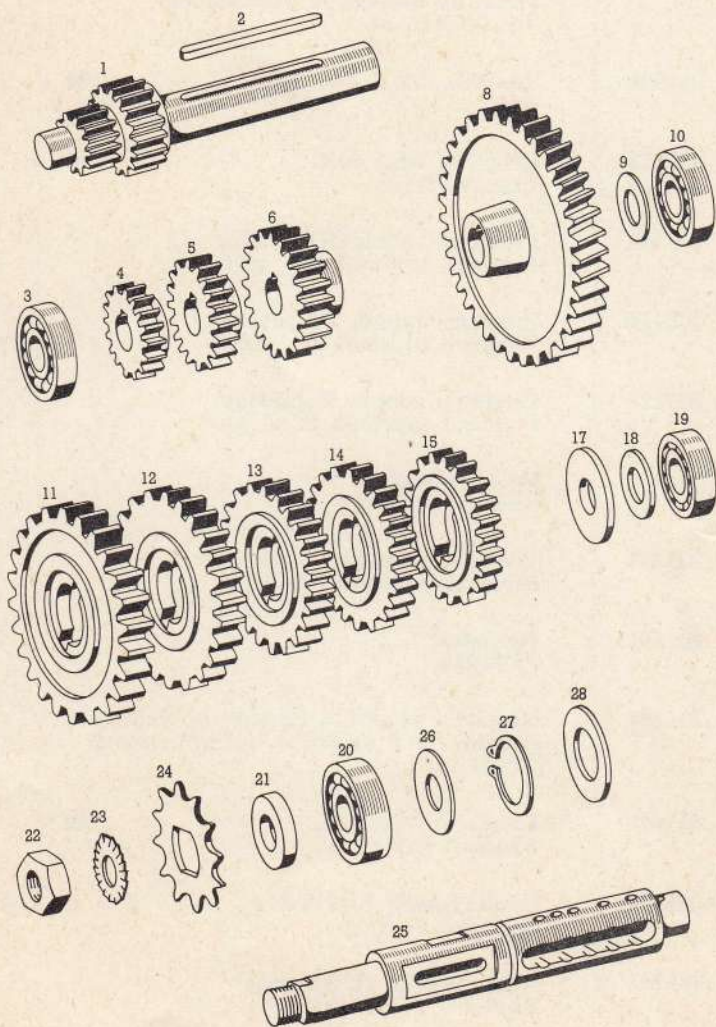

Št. dela Br. dela	Šifra	Naziv dela	Kosov Komada
1	205.638	Predležna gred z zobnikoma I in II. prestave <i>Prenosna osovina sa zupčanicima I. i II. st. pr.</i>	1
2	044.836	Zmoznik 5 × 5 × 56 <i>Klin</i>	N 1
3	035.072	Kroglični ležaj 6201 <i>Kuglični ležaj</i>	N 1
4	205.639	Predležni zobnik III. prestave <i>Prenosni zupčanic III. st. pr.</i>	1
5	206.118	Predležni zobnik IV. prestave <i>Prenosni zupčanic IV. st. pr.</i>	1
6	206.121	Predležni zobnik V. prestave <i>Prenosni zupčanic V. st. pr.</i>	1
7		Prosta pozicija <i>Slobodna pozicija</i>	—
8	205.637	Predležni zobnik <i>Prenosni zupčanic</i>	1
9	205.641	Podložka <i>Podložka</i>	1
9	206.889	Nastavna podložka 0,5 mm, po potrebi <i>Podešavajuća podložka, 0,5 mm, prema potrebi</i>	1
10	035.073	Kroglični ležaj 6202 <i>Kuglični ležaj</i>	N 1
11	205.654	Gnani zobnik I. prestave <i>Zupčanic I. st. pr.</i>	1
12	205.655	Gnani zobnik II. prestave <i>Zupčanic II. st. pr.</i>	1
13	205.656	Gnani zobnik III. prestave <i>Zupčanic III. st. pr.</i>	1

St. dela Br. dela	Sifra	Naziv dela	St. dela Br. dela
14	206.120	Gnani zobnik IV. prestave <i>Zupčanik IV. st. pr.</i>	1
15	206.124	Gnani zobnik V. prestave <i>Zupčanik V. brzine</i>	1
16		Prosta pozicija <i>Slobodna pozicija</i>	—
17	205.658	Varovalna podložka <i>Osiguravajuća podložka</i>	1
18	200.261	Izravnalna podložka deb. 0,1 <i>Podložka</i>	1
18	200.262	Izravnalna podložka deb. 0,2 <i>Podložka</i>	1
18	205.039	Izravnalna podložka deb. 0,15 <i>Podložka</i>	1
18	207.007	Izravnalna podložka deb. 0,5 <i>Podešavajuća podložka</i>	1
18	207.008	Izravnalna podložka, deb. 1,0 <i>Podešavajuća podložka</i>	1
19	035.034	Kroglični ležaj 6003 <i>Kuglični ležaj</i>	N 1
20	035.035	Kroglični ležaj 6004 <i>Kuglični ležaj</i>	N 1
21	036.567	Tesnilni obroč B20 × 30 <i>Zapivni obruč</i>	N 1
22	205.662	Matica M14 × 1 <i>Navrtka</i>	1
23	031.996	Zobata podložka A14,5 <i>Ozubljeni podložka</i>	N 1
24	207.130	Verižno kolo z = 13 <i>Lančanik</i>	1

Št. dela Br. dela	Sifra	Naziv dela	Kosov Komada
25	205.665	Gonilna gred kpl. z deli 22—26, skup. 4 <i>Pogonska osovina, kpl., sa delovima 22—26, grupa 4</i>	1
26	205.648	Podložka <i>Podložka</i>	1
27	032.082	Varovalna obroček 26 × 1,2 <i>Osiguravajući obruč</i>	1
28	206.749	Varovalni obroč deb. 2,40 <i>Osiguravajući obruč</i>	1

Slika 1

PRETIKALO
UREDJAJ ZA PROMENU STEPENA PRENOSA

Skupina 4
Grupa 4

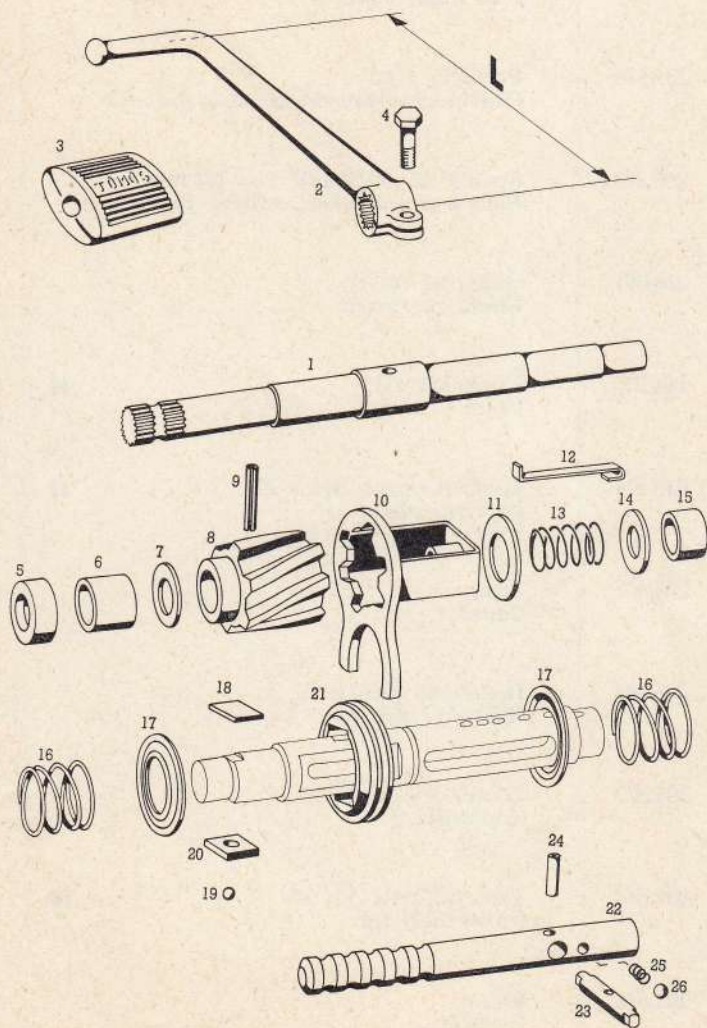

St. delu Br. dela	Sifra	Naziv dela	Kosov Komada
1	205.675	Pretična gred kpl. z deloma 8, 9 <i>Osovina za promenu stepena prenosa, kpl., sa delovima 8, 9</i>	1
1	205.676	Pretična gred <i>Osovina zapromenu stepena prenosa</i>	1
2	205.813	Ročica za pretikanje L = 100 mm <i>Ručica za promenu stepena prenosa</i>	1
3	260.091	Guma za ročico <i>Guma za ručicu</i>	1
4	026.275	Vijak M5 × 15 <i>Vijak</i>	N 1
5	036.524	Telnišni obroč B12 × 22 × 7 <i>Zaptivni obroč</i>	N 1
6	205.607	Puša <i>Caura</i>	1
7	205.687	Distančna ploščica <i>Odstojna ploščica</i>	1
8	205.677	Zobnik <i>Zupčanik</i>	1
9	037.044	Vzmetni zatič 5 × 24 <i>Opružna čivija</i>	N 1
10	205.678	Vilice <i>Viljuška</i>	1
11	205.683	Podložka <i>Podložka</i>	1

St. dela Br. dela	Sifra	Naziv dela	Kosov Komada
12	205.682	Vez <i>Vežica</i>	2
13	205.684	Vzmet <i>Opruga</i>	1
14	205.685	Podložka <i>Podložka</i>	1
15	205.604	Puša <i>Čaura</i>	1
16	207.993	Vzmet <i>Opruga</i>	2
17	207.994	Obroč <i>Obruč</i>	4
18	205.651	Ploščica <i>Pločica</i>	2
19	044.534	Kroglica Ø 8 <i>Kuglica</i>	N 2
20	206.302	Ploščica <i>Pločica</i>	2
21	205.652	Objemka <i>Stega</i>	1
22	205.659	Pretični trn <i>Trn za promenu stepena prenosna</i>	1
23	205.660	Zatič <i>Čivija</i>	1

St. dela Br. dela	Sifra	Naziv dela	Kosov Komada
24	206.873	Zatič <i>Čivija</i>	1
25	205.661	Vzmet <i>Opruga</i>	1
26	044.535	Kroglica Ø 5 <i>Kuglica</i>	N 1

Slika 1

ZAGONSKA GRED
OSOVINA ZA POKRETANJE

Skupina 5
Grupa 5

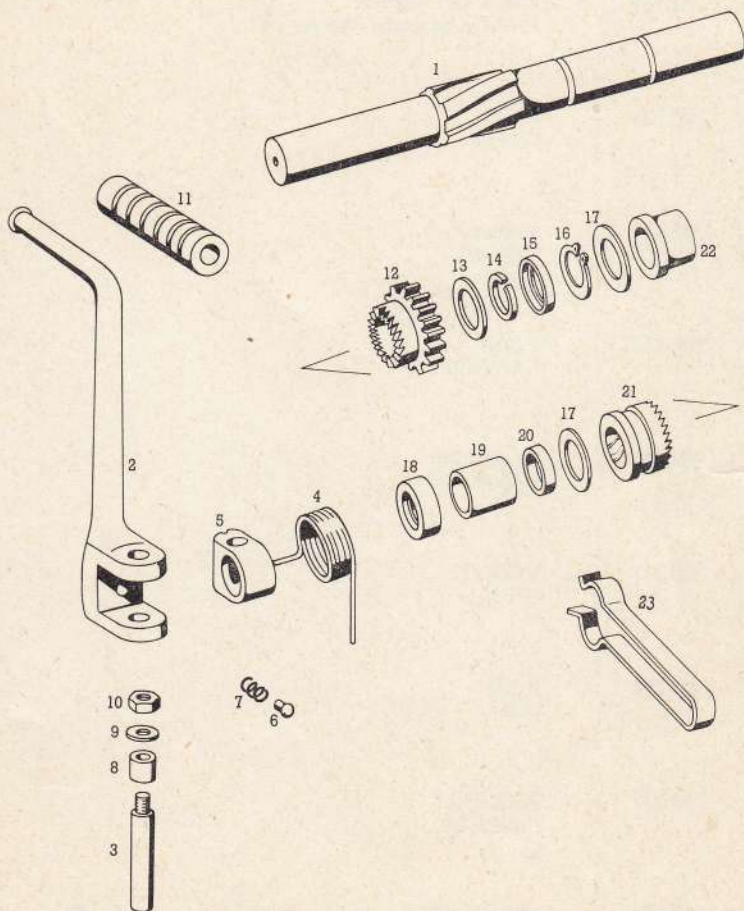

Št. dela Br. dela	Sifra	Naziv dela	Kosov Komada
1	205.943	Zagonska gred <i>Osovina za pokretanje</i>	1
2	202.721	Zagonska ročica <i>Ručica za pokretanje</i>	1
3	202.726	Zatič <i>Čivija</i>	1
4	205.928	Vzmet <i>Opruga</i>	1
5	205.812	Pesto <i>Glavčina</i>	1
6	260.216	Zaskočka <i>Uskakivač</i>	1
7	260.217	Vzmet <i>Opruga</i>	1
8	202.723	Puša <i>Čaura</i>	1
9	202.727	Podložka <i>Podložka</i>	1
10	031.076	Matica M7 <i>Navrtka</i>	N 1
11	201.487	Prevlaka zagonske ročice <i>Navlaka ručice za pokretanje</i>	1

Št. dela Br. dela	Sifra	Naziv dela	Kosov Komada
12	205.941	Zagonski zobnik <i>Zupčanik za pokretanje</i>	1
13	205.702	Naletna ploščica <i>Podložna pločica</i>	1
14	200.173	Varovalni obroček <i>Osiguravajući obruč</i>	1
15	200.172	Naletni obroček <i>Podložni obruč</i>	1
16	032.073	Seger obroč 16 × 1 <i>Segerov prsten</i>	N 1
17	200.175	Naletna ploščica <i>Podložna pločica</i>	2
18	200.266	Tesnilni obroč <i>Zaptivni obruč</i>	1
19	200.166	Ležajna puša <i>Ležajna čaura</i>	1
20	205.944	Distančna cev <i>Odstojna cev</i>	1
21	205.926	Sojemalec <i>Kandjasta spojnica</i>	1

Št. dela Br. dela	Šifra	Naziv dela	Kosov Komada
22	205.603	Ležajna puša <i>Ležajna čaura</i>	1
23	200.180	Zavorna vzmet <i>Kočiona opruga</i>	1

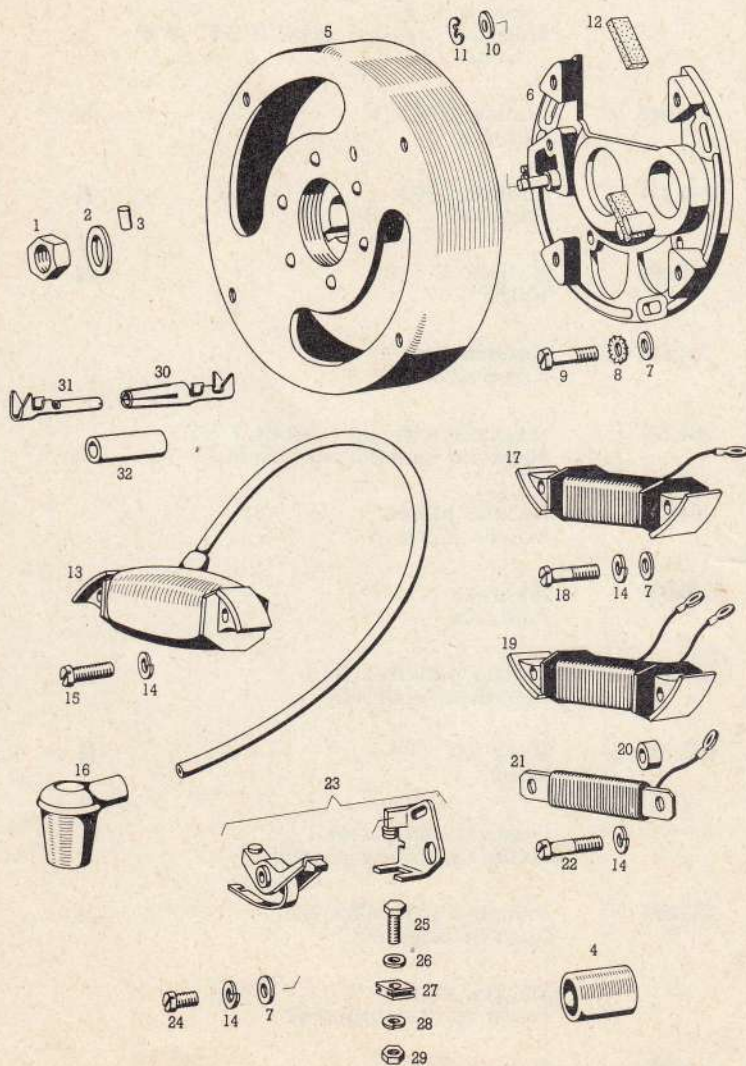

St. dela Br. dela	Sifra	Naziv dela	Kosov Komada
—	204.327	Magnetni vžigalnik BOSCH 6 V 17 W, konus 1:5 <i>Magnetni upaljač BOSCH 6 V 17 W, konus 1:5</i>	1
1	031.044	Matica M10 × 1 <i>Navrtka</i>	N 1
2	031.934	Podložka 10,5 <i>Podložka</i>	N 1
3	035.001	Valjček Ø 3 × 5 <i>Valjič</i>	N 1
4	204.278	Kondenzator <i>Kondenzator</i>	1
5	204.274	Magnetni vztrajni , konus 1 : 5 <i>Magnetni zamajac, konus 1: 5</i>	1
6	204.279	Nosilna plošča <i>Noseča ploča</i>	1
7	200.028	Podložka <i>Podložka</i>	5
8	031.999	Zobata podložka B4,3 <i>Ozubljena podložka</i>	N 3
9	027.205	Vijak M4 × 15 <i>Vijak</i>	N 3
10	—	Podložka, po potrebi <i>Podložka, prema potrebi</i>	—
11	032.005	Vzmetna varovalka 2,3 <i>Opružni osigurač</i>	N 1
12	—	Mazalni trak <i>Traka za podmazivanje</i>	1
13	204.275	Vžigalna tuljava <i>Namotaj za paljenje</i>	1

St. dela Br. dela	Sifra	Naziv dela		Kosov Komada
14	031.843	Vzmetni obroček B4 <i>Opružni prsten</i>	N	5
15	027.057	Vijak M4 × 20 <i>Vijak</i>	N	2
16	206.116	Kapica vžigalnega kobra z uporom <i>Kapica kabla za paljenje sa upornikom</i>		1
17	204.276	Tuljava za razsvetljavo <i>Namotaj za osvetljenje</i>		1
18	027.058	Vijak M4 × 25 <i>Vijak</i>	N	2
19		Prosta pozicija <i>Slobodna pozicija</i>		—
20		Prosta pozicija <i>Slobodna pozicija</i>		—
21		Prosta pozicija <i>Slobodna pozicija</i>		—
22		Prosta pozicija <i>Slobodna pozicija</i>		—
23	204.277	Prekinjevalnik, kpl. <i>Prekidač, kpl.</i>		1
24	027.053	Vijak M4 × 10 <i>Vijak</i>	N	1
25	—	Vijak M3 × 10 <i>Vijak</i>	N	1
26	—	Podložka 3,2 <i>Podložka</i>	N	1
27	—	Izolirni vložek <i>Izolirajući uložak</i>		1
28	—	Vzmetni obroček B3 <i>Opružni prsten</i>	N	1

Št. dela Br. dela	Šifra	Naziv dela	Kosov Komada
29	031.071	Matica M3 <i>Navrtka</i> N	1
30	044.056	Vtičnica <i>Utičnica</i>	6
31	044.055	Vtič <i>Kontaktni umetak</i>	6
32	207.095	Zaščitna cevka <i>Cevčica</i>	6

Št. dela Br. dela	Sifra	Naziv dela	Kosov Komada
	207.841	Uplinjač BING 1/18/23 kpl. z deli 1—28 <i>Karburator BING 1/18/23 kpl. sa delovima 1—28</i>	1
1	—	Ohišje uplinjača <i>Kučište karburatora</i>	1
2	208.021	Os plavača <i>Osovina plovka</i>	1
3	208.022	Plavač <i>Plovak</i>	1
4	208.023	Tesnilo lončka <i>Zaptivka lončeta</i>	1
5	208.024	Lonček <i>Lonče</i>	1
6	208.025	Vzmet $\varnothing 5,5 \times 12$ <i>Opruga</i>	1
7	208.026	Vijak za zrak <i>Vijak za vazduh</i>	1
8	208.028	Streme <i>Streme</i>	1
9	201.594	Cevni priključek <i>Cevni priključak</i>	1
10	044.584	Podložka $12 \times 8 \times 1$ fiber <i>Podložka</i>	1
11	208.027	Razpršilna šoba <i>Sisak za raspršivanje</i>	1
12	208.029	Glavna šoba št. 85 <i>Glavni sisak</i>	1
13	208.030	Igla plavača <i>Igla plovka</i>	1
14	208.031	Startna loputa <i>Startni loputa</i>	1

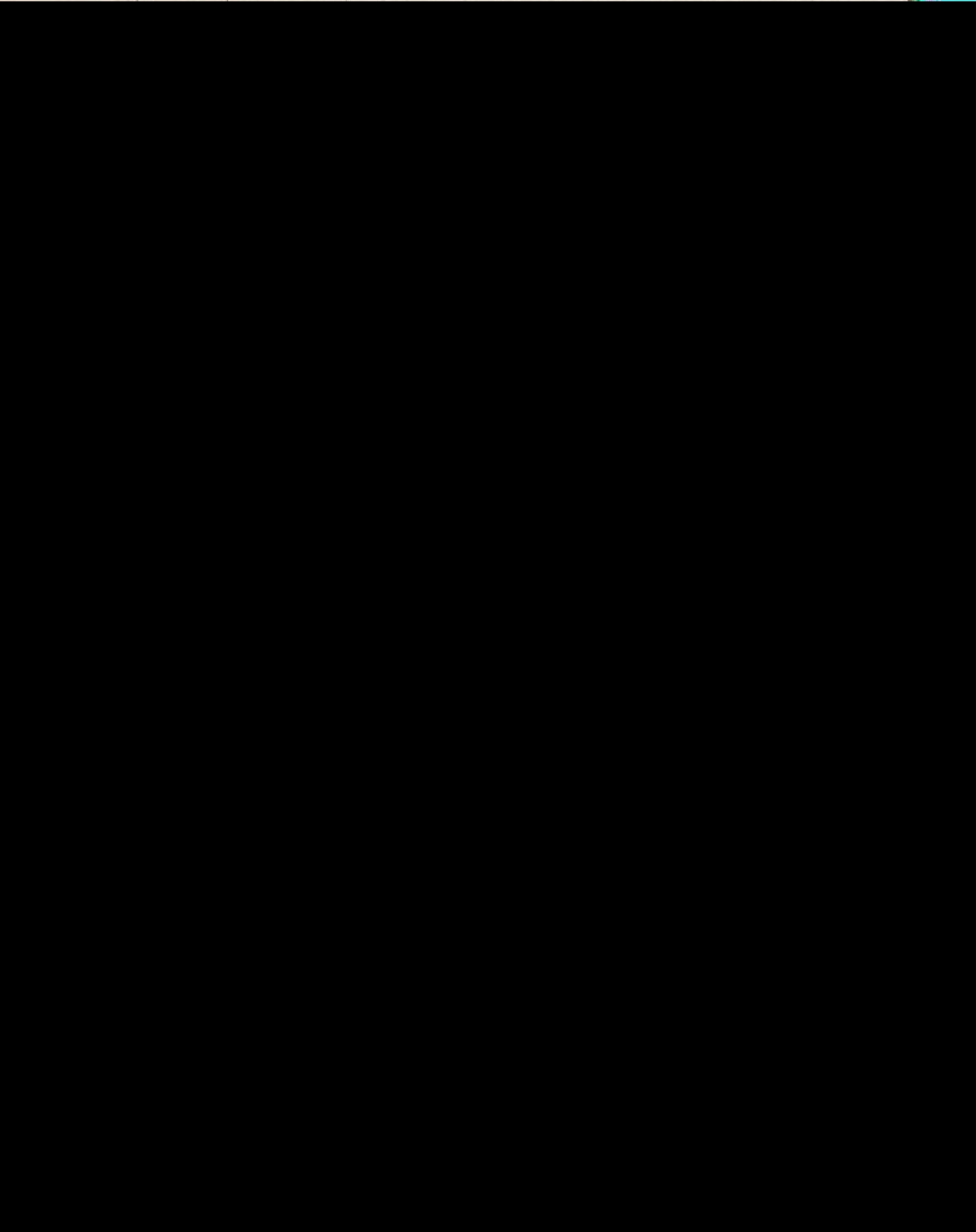

St. dela Br. dela	Šifra	Naziv dela	Kosov Komada
30	200.415	Tesnilo <i>Zaptivka</i>	1
31	026.289	Vijak M6 × 18 <i>Vijak</i>	N 2
32	031.932	Podložka 6,4 <i>Podložka</i>	N 2

Slika 1

**IZPUŠNI GLUŠNIK, DUŠILEC SESALNIH ŠUMOV
PRIGUŠIVAC IZDUVNIH GASOVA, PRIGUŠIVAC
USISNIH ŠUMOVA**

Skupina 8
Grupa 8

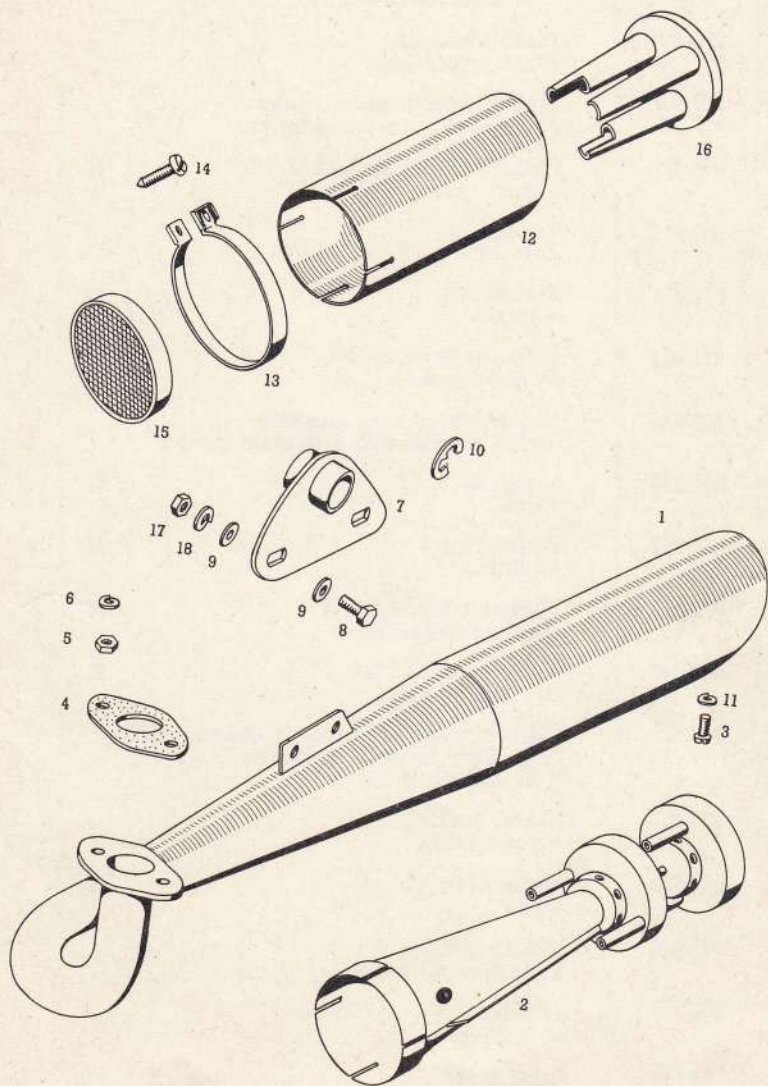

Št. dela Br. dela	Sifra	Naziv dela	Kosov Komada
—	031.845	Izpušni glušnik kpl. z deli 1—3, 11 <i>Prigušivač izduvnih gasova, kpl. sa delovima 1—3, 11</i>	1
1	207.801	Plašč glušnika <i>Plašt prigušivača</i>	1
2	207.807	Dušilec izpušnega glušnika <i>Prigušivač izduvnih gasova</i>	1
3	044.409	Pločevinski vijak A4,8 × 9,5 <i>Vijak</i>	N 1
4	207.812	Tesnilo <i>Zaptivka</i>	1
5	031.076	Matica M7 <i>Navrtka</i>	N 2
6	031.846	Vzmetni obroček B7 <i>Opružni prsten</i>	N 2
7	207.926	Nosilec izpušnega glušnika <i>Nosač prigušivača izduvnih gasova</i>	1
8	026.288	Vijak M6 × 15 <i>Vijak</i>	N 2
9	031.932	Podložka 6,4 <i>Podložka</i>	N 4
10	032.027	Vzmetna varovalka 8 <i>Opružni osigurač</i>	N 1
11	031.844	Vzmetni obroč B5 <i>Opružni prsten</i>	N 1
12	207.921	Dušilec sesalnih šumov z deloma 15, 16 <i>Prigušivač usisnih šumova sa delovima 15, 16</i>	1
13	206.251	Stezni trak <i>Stezna traka</i>	1
14	027.072	Vijak M5 × 30 <i>Vijak</i>	N 1
15	207.924	Zračni čistilec <i>Vazdušni prečistač</i>	1
16	207.922	Dušilka <i>Prigušivač</i>	1
17	031.075	Matica M6 <i>Navrtka</i>	N 2
18	031.845	Vzmetni obroček B6 <i>Opružni prsten</i>	N 2

Slika 1

**PREDNI BLATNIK, OKVIR, KLJUČAVNICA
PREDNJI BLATOBHRAN, OKVIR, BRAVA**

Skupina 9
Grupa 9

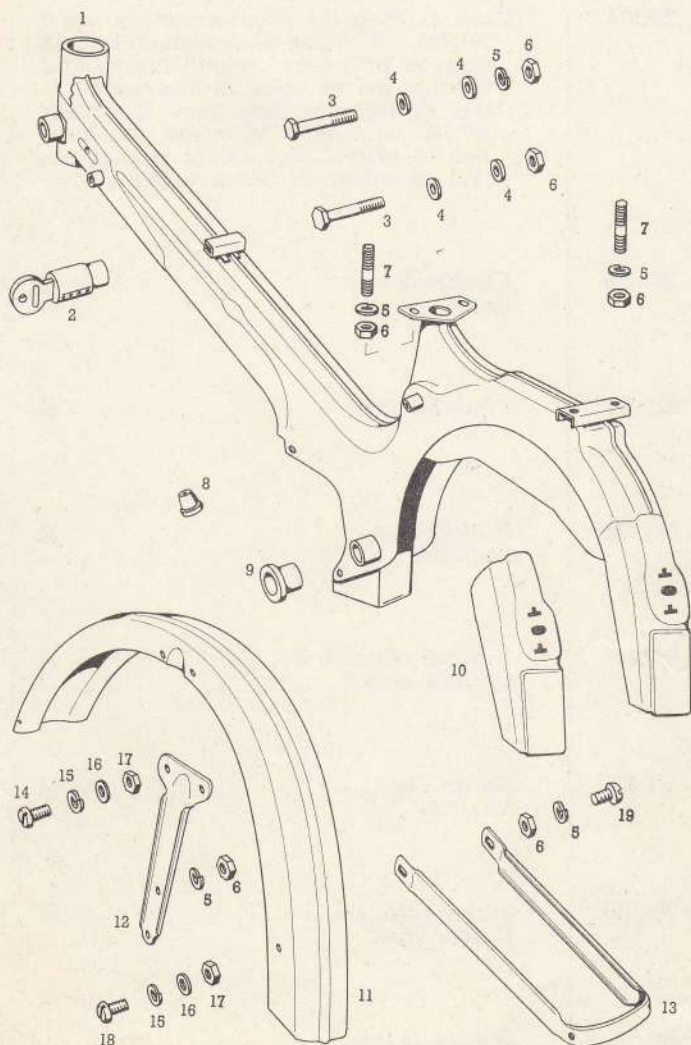

Št. dela Br. dela	Šifra	Naziv dela	Št. dela Br. dela
1	208.074	Okvir z ležajnama skodelicama, za sedež 207.790, s ščitnima pločevinama, brez izvrtin za pritrnitev orodnih torbic, brez oporne cevi za sedež za eno osebo <i>Okvir sa ležajnim šoljicama, za sedište 207.790, sa štitnim limovima, bez bušotina za pričvršćenje kutija za alat, bez cevi za sedište za jednu osobu</i>	1
2	204.116	Ključavnica <i>Brava</i>	1
3	025.205	Vijak M6 × 80 <i>Vijak</i>	N 2
4	031.932	Podložka 6,4 <i>Podložka</i>	N 4
5	031.845	Vzmetni obroček B6 <i>Opružni prsten</i>	N 11
6	031.075	Matica M6 <i>Navrtka</i>	N 12
7	200.010	Stojni vijak M6 <i>Usadni vijak</i>	N 4
8	200.039	Gumijasti tulec <i>Čaura od gume</i>	1

Št. dela Br. dela	Sifra	Naziv dela		Št. dela Br. dela
9	205.919	Nosilna puša <i>Noseća čaura</i>		2
10	204.994	Končnik okvirja <i>Produžetak okvira</i>		1
11	205.905	Blatnik — kromiran, široki <i>Blatobran — kromovan, široki</i>		1
12	205.798	Nosilec blatnika — kromiran, razdalja med izvrtinami 194 mm <i>Nosač blatobrana — kromovan, odstojanje izmedju bušotina 194 mm</i>		2
13	205.789	Streme blatnika — kromiran <i>Nosač blatobrana — kromovan</i>		1
14	027.063	Vijak M5 × 8 <i>Vijak</i>	N	4
15	031.844	Vzmetni obroček B5 <i>Opružni prsten</i>	N	6
16	031.931	Podložka 5,3 <i>Podložka</i>	N	6
17	031.074	Matica M5 <i>Navrtka</i>	N	6

St. dela Br. dela	Sifra	Naziv dela	Kosov Komada
18	027.064	Vijak M5 × 01 <i>Vijak</i>	N 2
19	027.078	Vijak M6 × 12 <i>Vijak</i>	N 2

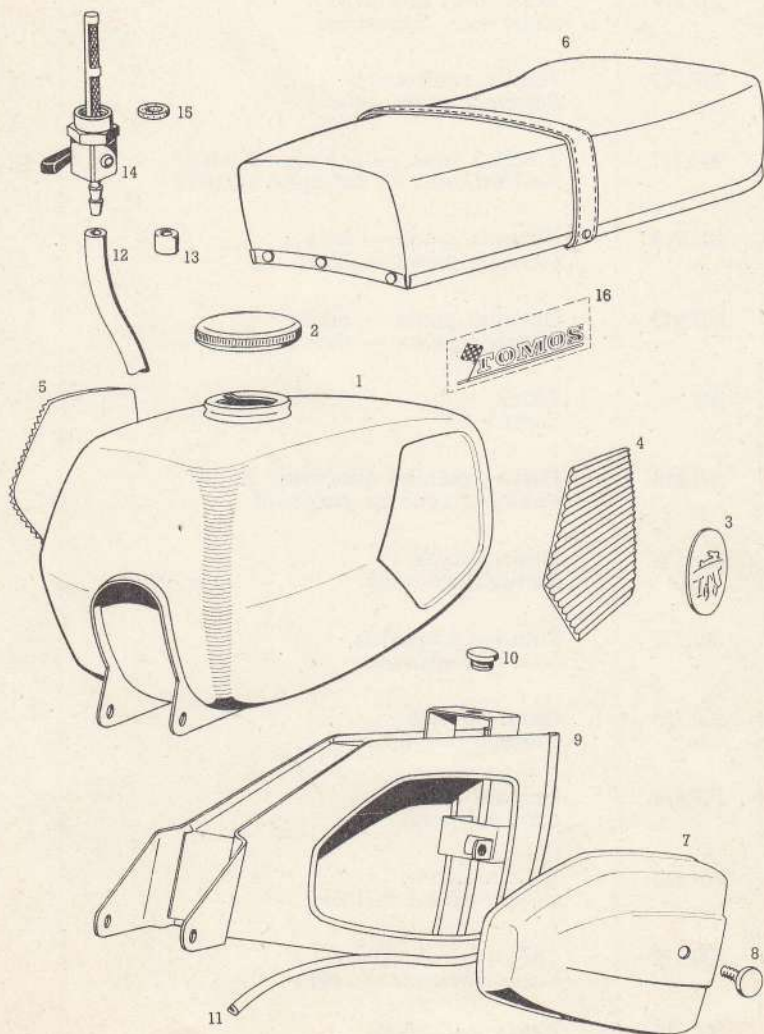

St. dela Br. dela	Sifra	Naziv dela	Kosov Komada
1	207.762	Rezervoar, krom. — lakiran <i>Rezervoar</i>	1
1	207.819	Rezervoar, kromiran <i>Rezervoar, kromovan</i>	1
2	207.742	Pokrov rezervoarja <i>Poklopac rezervoara</i>	1
3	206.717	Zaščitni znak — nalepka TOMOS <i>Zaštitni znak — naljepka TOMOS</i>	2
4	207.913	Okrasna guma — leva <i>Ukrasna guma — leva</i>	1
5	207.912	Okrasna guma — desna <i>Ukrasna guma — desna</i>	1
6	207.790	Sedež <i>Sedište</i>	1
7	207.814	Pokrov polnilne pločevine <i>Poklopac lima za punjenje</i>	1
8	207.838	Zapirni vijak <i>Zatvarajući vijak</i>	1
9	207.782	Polnilna pločevina <i>Lim za punjenje</i>	1
10	200.516	Gumi odbijač <i>Odbijač od gume</i>	1
11	207.839	Okrasni trak <i>Ukrasna traka</i>	2
12	204.563	Bencinska cev <i>Cev za dovod benzina</i>	1
13	200.592	Tuljka bencinske cevi <i>Kapica benzinske cevi</i>	2
14	204.260	Pipica za gorivo <i>Slavina za gorivo</i>	1
15	200.576	Tesnilna podložba — fiber <i>Zapivna podložka — fiber</i>	1

Slika 1

NIHAJNE VILICE, STOJALO
NJIHAJUĆA VILJUŠKA, PODUPIRAČ

Skupina 11
Grupa 11

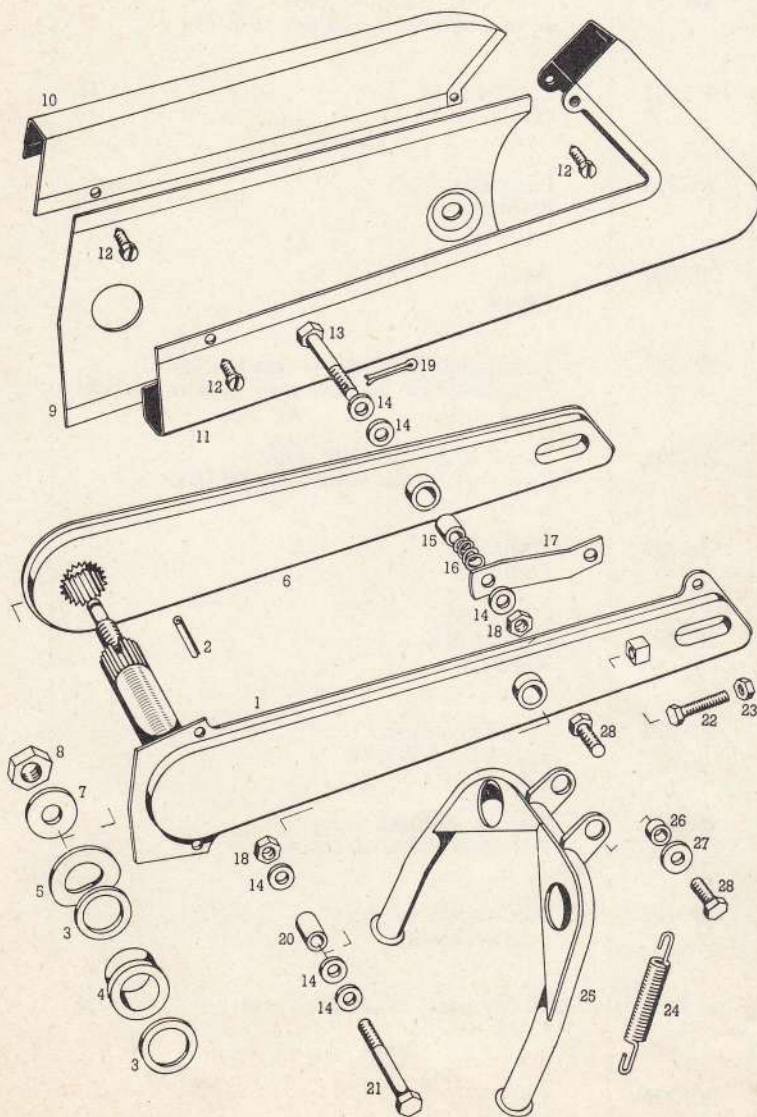

St. dela Br. dela	Sifra	Naziv dela	Kosov Komada
1	206.073	Levi krak nihajnih vilic <i>Leva polovina njihajuće viljuške</i>	1
2	037.032	Zatič 4 × 18 <i>Čivija</i>	N 1
3	205.918	Podložka <i>Podložka</i>	2
4	205.900	Puša <i>Čaura</i>	1
5	206.489	Izravnalna podložka — po potrebi <i>Podešavajuća podložka — prema potrebi</i>	2
6	206.075	Desni krak nihajnih vilic <i>Desna polovina njihajuće viljuške</i>	1
7	205.833	Podložka <i>Podložka</i>	1
8	206.498	Matica M12 × 1 <i>Navrtka</i>	1
9	206.079	Stranski pokrov <i>Stranski poklopac</i>	1
10	206.077	Pokrov ščitnika verige <i>Poklopac štitnika lanca</i>	1
11	206.115	Ščitnik verige <i>Štitnik lanca</i>	1
12	044.408	Pločevinasti vijak A6,3 × 13 <i>Vijak</i>	N 3
13	205.836	Vijak <i>Vijak</i>	1

Št. dela Br. dela	Sifra	Naziv dela	Kosov Komada
14	031.934	Podložka 10,5 <i>Podložka</i>	N 6
15	205.837	Distančna cev, dolžina 12 mm <i>Odstojna cev</i>	1
16	205.839	Vzmet <i>Opruga</i>	1
17	205.730	Vlečni locen <i>Vučno streme</i>	1
18	031.078	Matica M10 <i>Navrtka</i>	N 2
19	034.097	Razcepka 2 × 15 <i>Rascepka</i>	N 1
20	205.838	Distančna cev, dolžina 16 mm <i>Odstojna cev</i>	1
21	025.418	Vijak M10 × 80 <i>Vijak</i>	N 1
22	026.330	Vijak M7 × 40 <i>Vijak</i>	N 2
23	031.076	Matica M7 <i>Navrtka</i>	N 4
24	205.847	Vzmet <i>Opruga</i>	1
25	206.069	Stojalo <i>Podupirač</i>	1
26	205.848	Distančni obroč <i>Odstojni obroč</i>	2

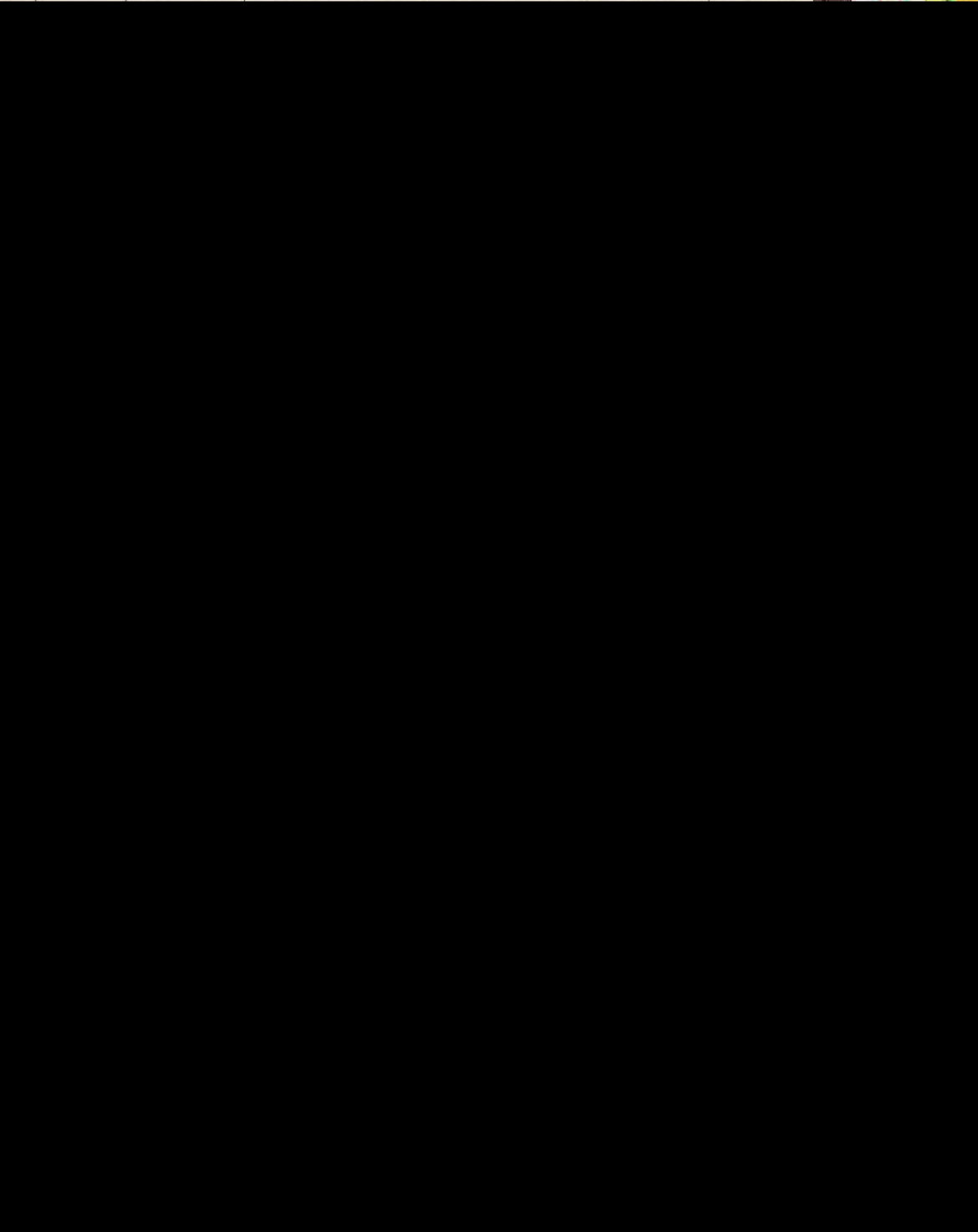
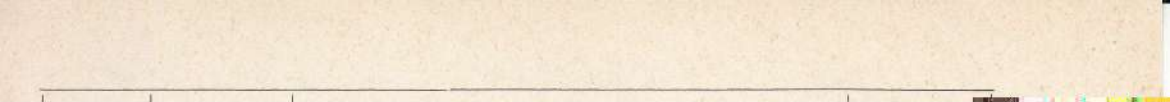

Slika 1

**OLJNO-VZMETNI BLAZILEC
ULJNO-OPRUŽNI UBLAŽIVAČ**

Skupina 12
Grupa 12

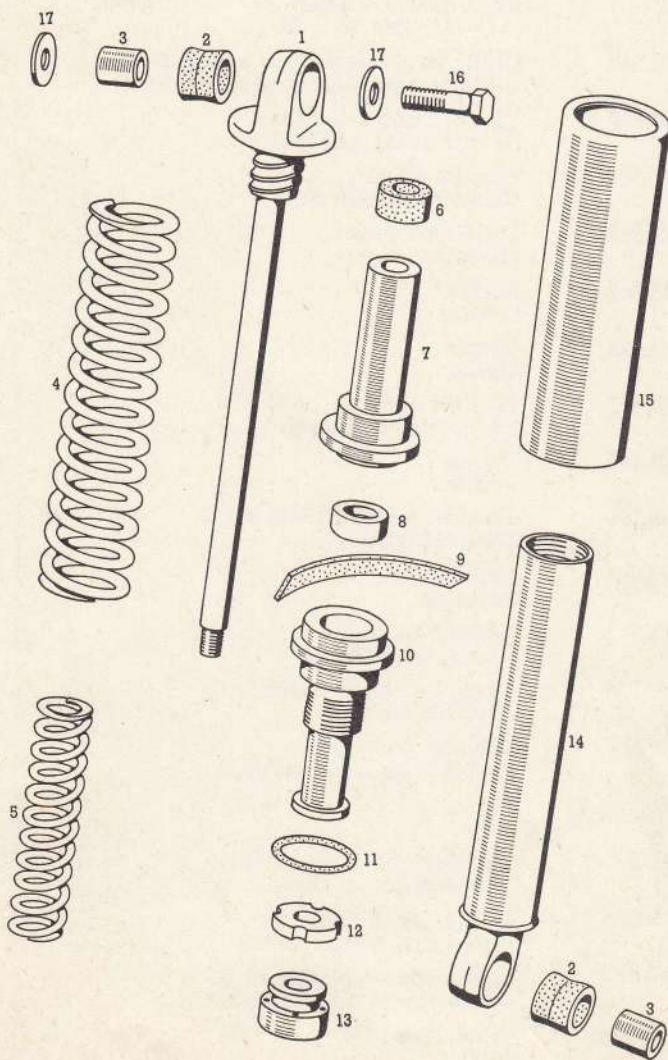

St. dela Br. dela	Sifra	Naziv dela	Kosov Komada
—	208.101	Oljnovzmetni blažilec z deli 1—15; del 15 = 208.125 <i>Uljno-opružni ublaživač sa delovima 1—15; deo 15 = 208.125</i>	2
—	205.560	Oljno vzmetni blažilec z deli 1—15 <i>Uljno-opružni ublaživač sa delovima 1—15</i>	2
1	205.570	Zgornje uho z drogom <i>Gornja ušica sa šipkom</i>	2
2	205.561	Blažilni tulec <i>Čaura za ublaživanje</i>	4
3	205.562	Distančna puša <i>Odstojna čaura</i>	4
4	205.563	Vzmet <i>Opruga</i>	2
5	205.573	Vzmet <i>Opruga</i>	2
6	205.572	Blažilni obroč <i>Obruč za ublaživanje</i>	2
7	205.564	Vodilo <i>Vodjica</i>	2
8	036.514	Tesnilni obroč B19/10 × 7 <i>Zaptivni obruč</i>	N 2
9	205.565	Tesnilo <i>Zaptivka</i>	2
10	205.567	Vodilna matica <i>Vodeća navrtka</i>	2
11	205.555	Okrogli tesnilni obroč <i>Zaptivni obruč</i>	2
12	205.568	Blažilna podložka <i>Podložka za ublaživanje</i>	2
13	205.578	Bat <i>Klip</i>	2
14	205.575	Spodnje uho z drsno cevjo <i>Donja ušica za kliznom cevi</i>	2
15	205.554	Ščitna cev, kromana <i>Štitna cev, hromovana</i>	2
15	208.125	Ščitna cev — plastična <i>Štitna cev — od plastike</i>	1
16	025.409	Vijak M10 × 35	N 2

Slika 1

NOSILNA CEV, NOŽNA OPORA
NOSEĆA CEV, NOSAČ

Skupina 13
Grupa 13

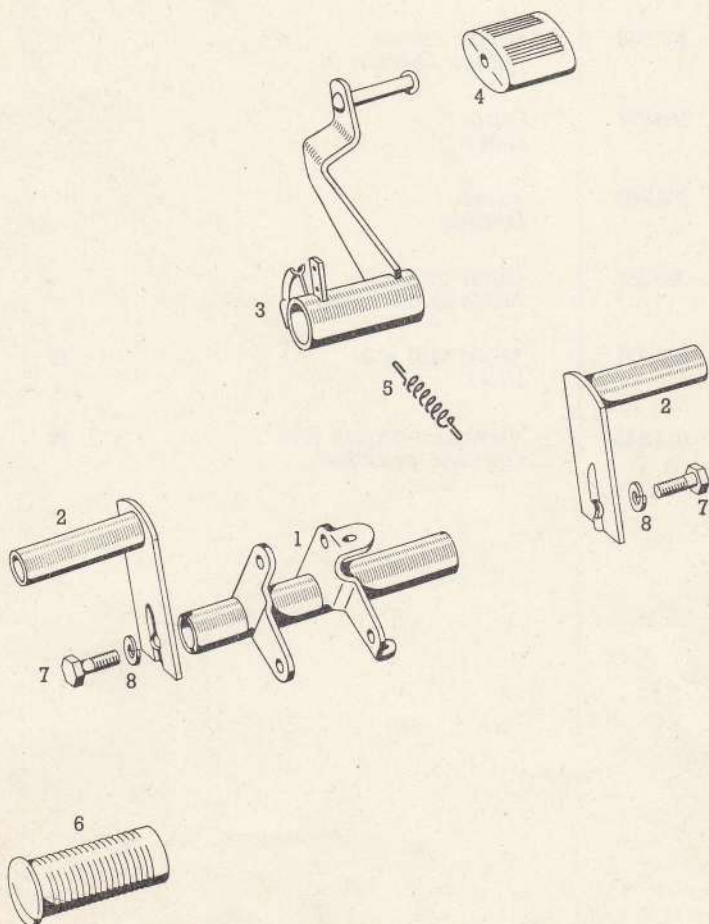

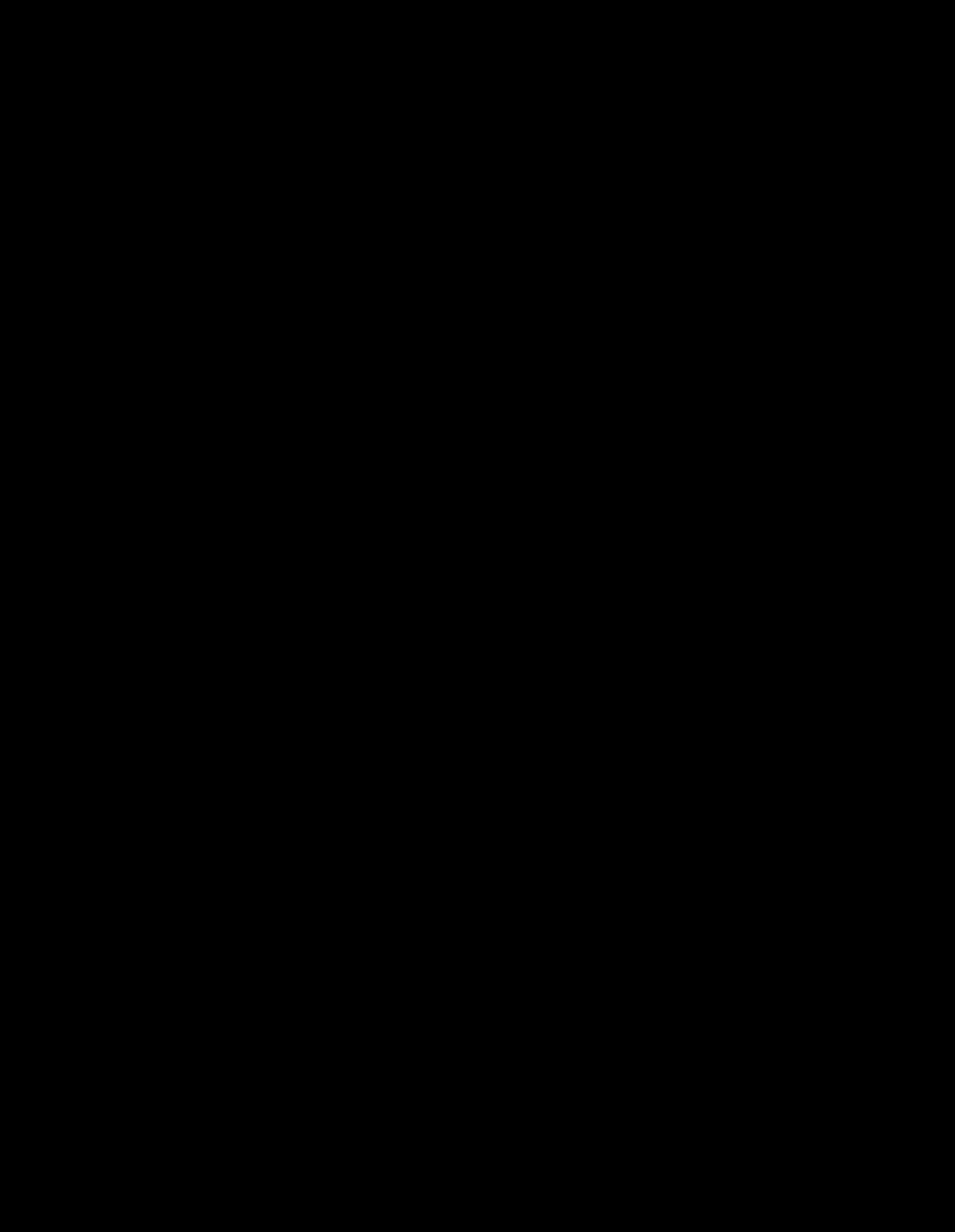

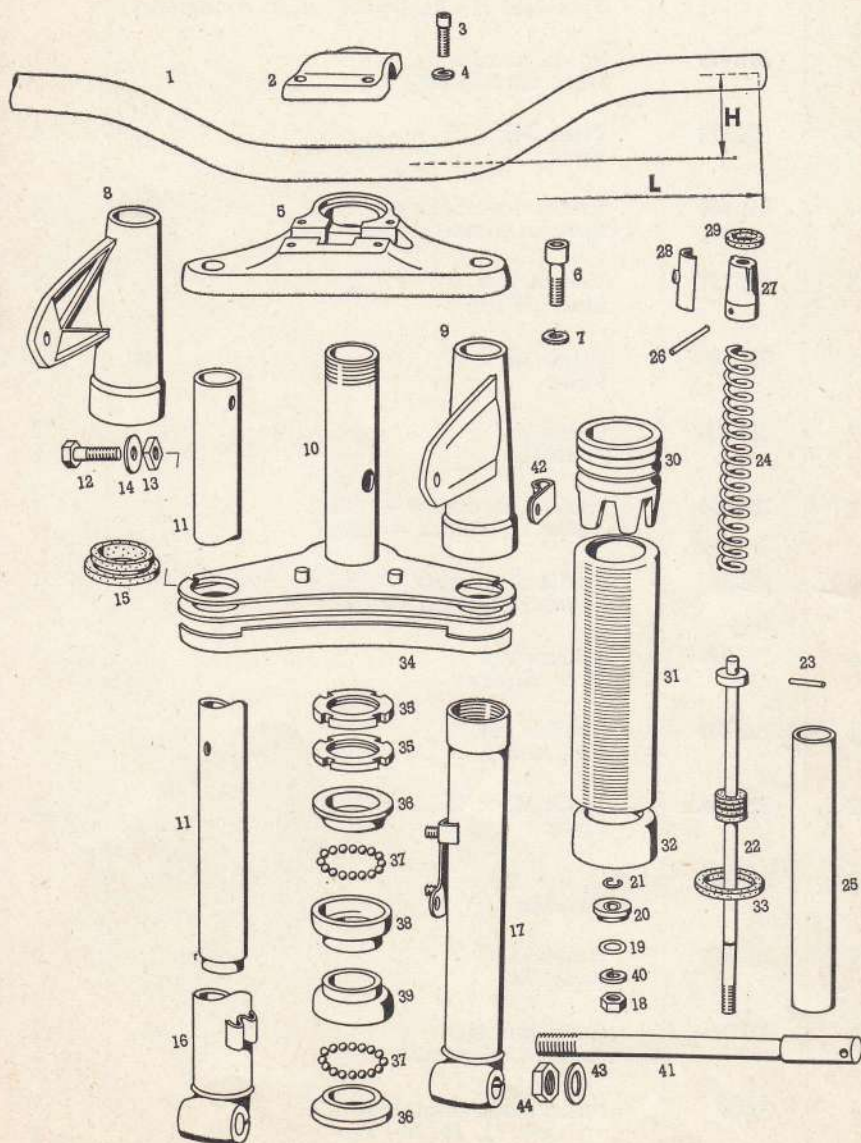

Št. dela Br. dela	Sifra	Naziv dela	Kosov Komada
1	207.879	Krmilo H=70, L=550 (nizko krmilo) <i>Upravljač H=70, L=550 (niski upravljač)</i>	1
2	207.873	Spona krmila <i>Most upravljača</i>	1
3	026.573	Vijak M6 × 25 <i>Vijak</i>	N 4
4	031.840	Vzmetni obroček 6 <i>Opružni prsten</i>	N 4
5	207.871	Vilična vez <i>Most viljuške</i>	1
6	026.589	Vijak M8 × 40 <i>Vijak</i>	N 2
7	200.544	Podložka <i>Podložka</i>	2
8	207.864	Nosilec žarometa — desni <i>Nosač reflektora — desni</i>	1
9	207.867	Nosilec žarometa — levi <i>Nosač reflektora — levi</i>	1
10	207.917	Vilična vez <i>Most viljuške</i>	1
11	207.891	Nosilna cev <i>Noseča cev</i>	2
12	025.236	Vijak M8 × 45 <i>Vijak</i>	2
13	031.240	Matica M8 <i>Navrtka</i>	2
14	207.875	Podložka <i>Podložka</i>	2
15	207.878	Gumi podloga <i>Podloga od gume</i>	2
16	207.861	Desna noga pred. vilic kpl. z deli: 11, 16, 18—33, 40 <i>Desni krak prednje viljuške, kpl. sa delovima: 11, 16, 18—33, 40</i>	1

Št. dela Br. dela	Sifra	Naziv dela	Kosov Komada
16	207.881	Drsna cev — desna <i>Klizna cev desna</i>	1
17	207.862	Leva noga prednjih vilic kpl. z deli: 11, 17, 18—33, 40 <i>Levi krak viljuške prednje, kpl. sa delovima: 11, 17, 18—33, 40</i>	1
17	207.880	Drsna cev — leva <i>Klizna cev — leva</i>	1
18	031.077	Matica M8 <i>Navrtka</i>	N 2
19	036.015	Tesnilni obroč <i>Zapivni prsten</i>	2
20	207.904	Ploščica <i>Pločica</i>	2
21	207.903	Obroček <i>Prsten</i>	2
22	207.897	Drog z batom in delom 23 <i>Šipka sa klipom i delom 23</i>	2
23	207.890	Zatič <i>Čivija</i>	2
24	204.832	Vzmet <i>Opruga</i>	2
25	207.894	Ščitna cev <i>Štitna cev</i>	2
26	207.843	Zatič <i>Čivija</i>	2
27	207.889	Končnik vzmeti <i>Završni deo opruge</i>	2
28	207.887	Ploščica <i>Pločica</i>	4
29	207.888	Obroček <i>Prsten</i>	2

St. dela Br. dela	Šifra	Naziv dela	Kosov Komada
30	207.892	Gumi odbijač <i>Odbijač od gume</i>	2
31	207.893	Ščitna cev <i>Štitna cev</i>	2
32	207.895	Pokrovček <i>Poklopac</i>	2
33	207.896	Tesnilni obroč <i>Zaptivni prsten</i>	2
34	207.877	Okrasna letev <i>Ukrasna letva</i>	1
35	200.717	Utorna matica <i>Utorna navrtka</i>	2
36	200.714	Ležajni konus <i>Ležajni konus</i>	2
37	034.535	Kroglica (2 × 21 kosov) Ø 5 <i>Kuglica (2 × 21 komada) Ø 5</i>	N 42
38	200.558	Ležajna skodelica, zgornja <i>Ležajna šoljica, gornja</i>	1
39	200.471	Ležajna skodelica, spodnja <i>Ležajna šoljica, donja</i>	1
40	031.847	Vzmetni obroček B8 <i>Opružni prsten</i>	2
41	207.840	Vtična os <i>Usadna osovina</i>	1
42	208.124	Objemka <i>Stega</i>	1
43	031.935	Podložka 13 <i>Podložka</i>	N 1
44	206.498	Matica M12 × 1 <i>Navrtka</i>	1

Slika 1

ROČICA ZA SKLOPKO, VRTLJIVI ROČAJ ZA PLIN,
RUČICA KVAČILA, OKRETLJIVA DRŠKA ZA GAS

Skupina 15
Grupa 15

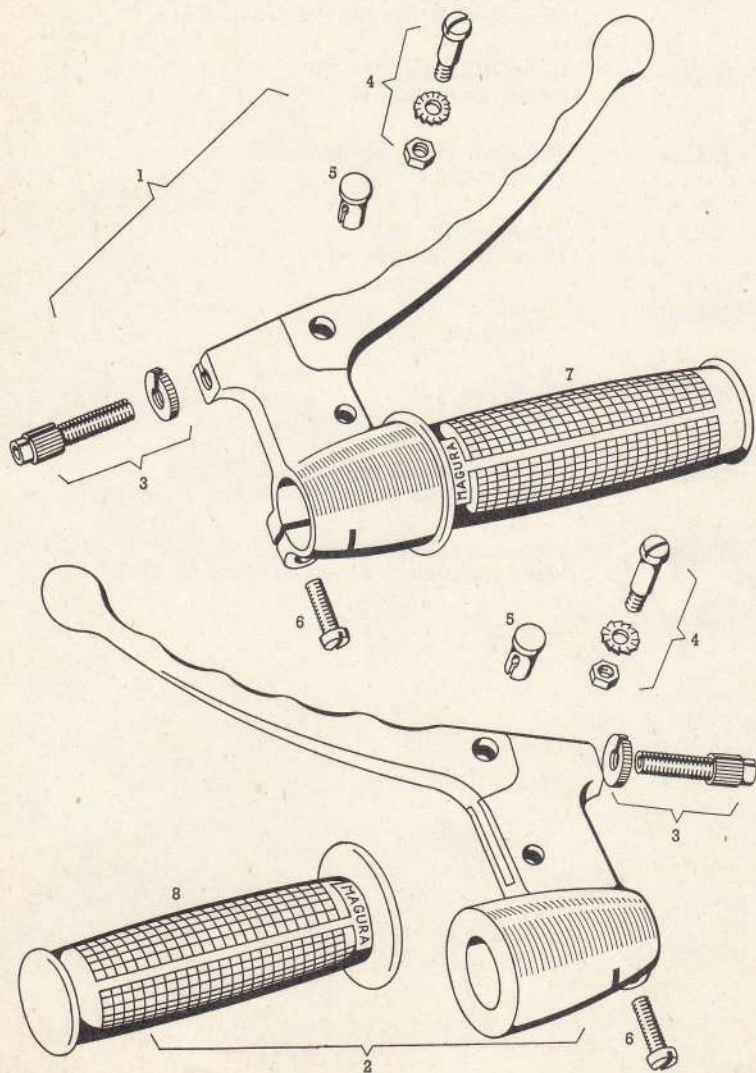

Br. dela St. dela	Sifra	Naziv dela	Kosov Komada
1	208.107	Ročaj za plin MAGURA <i>Okrepljiva drška za gas MAGURA</i>	1
2	208.106	Ročaj sklopke MAGURA <i>Drška kvačila MAGURA</i>	1
3	208.260	Nastavni vijak bovdena M7 <i>Podešavajući vijak</i>	1
4	208.261	Vijak ročice, kpl. <i>Vijak ručice, kpl.</i>	1
5	201.197	Sornik <i>Svornjak</i>	1
6	027.079	Vijak M6 × 15 <i>Vijak</i>	1
7	208.262	Prevleka ročaja, notranji Ø 20 mm <i>uGmi navlaka drške, unutrašnji Ø 20 mm</i>	1
8	208.263	Prevleka ročaja, notranji Ø 22 mm <i>Gumi navlaka drške, unutrašnji Ø 22 mm</i>	1

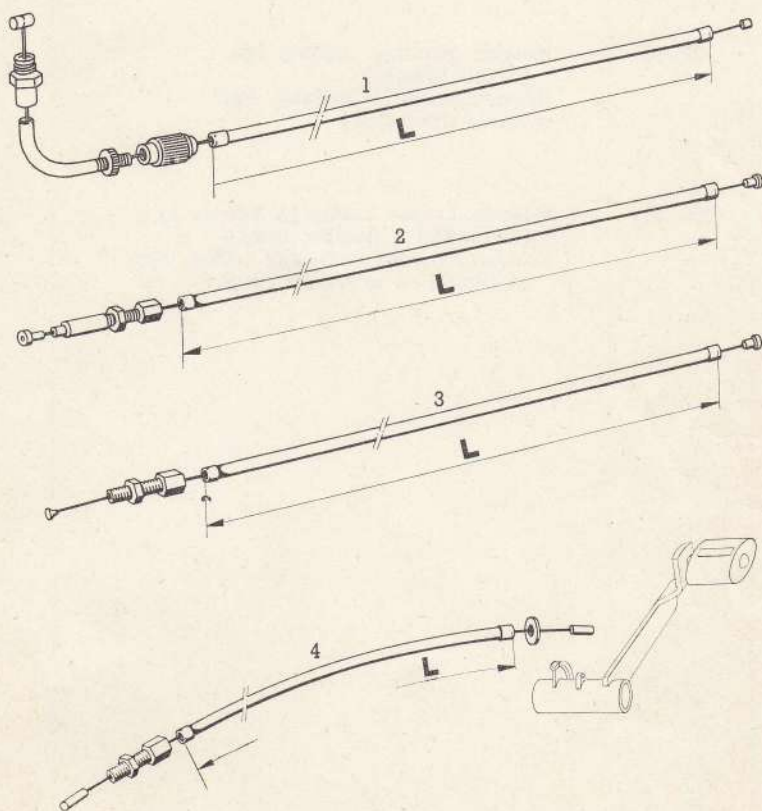

Št. dela Br. dela	Sifra	Naziv dela	Kosov Komada
1	208.111	Bovden za plin kpl. (nizko krmilo) <i>Bovden za gas., (niski upravljač)</i>	1
2	208.112	Bovden sklopke kpl. (nizko krmilo) <i>Bovden kvačila, kpl., (niski upravljač)</i>	1
3	208.113	Bovden prednje zavore kpl. (nizko krmilo) <i>Bovden prednje kočnice, kpl. (niski upravljač)</i>	1
4	208.247	Bovden zavore zadnjega kolesa kpl. (za model z nosilno cevjo) <i>Bovden kočnice zadnjega točka, kpl., za model sa nosećom cevju)</i>	1

Slika 1

PREDNJE KOLO
PREDNJI TOČAK

Skupina 17
Grupa 17

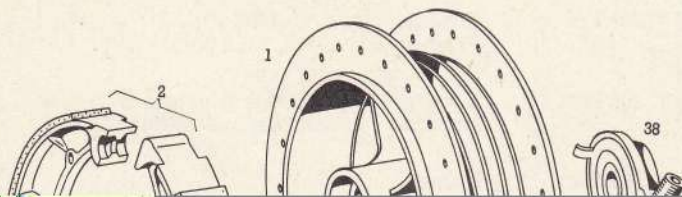

St. dela Br. dela	Sifra	Naziv dela	Kosov Komada
1	208.175	Prednje pesto Ø 140 <i>Prednja glavčina</i>	1
2	208.160	Zavorna čeljust, kpl. z delom 3 <i>Kočiona papuča, kpl. sa delom 3</i>	1
3	208.161	Vzmet <i>Opruga</i>	2
4	208.162	Polsteni obroč <i>Prsten od filca</i>	1
5	208.159	Ploščica <i>Pločica</i>	2
6	035.072	Kroglični ležaj 6201 12 × 32 × 10 <i>Kuglični ležaj</i>	N 2
7	208.158	Distančna cev <i>Prsten od filca</i>	1
8	208.264	Polsteni obroč <i>Odstojna cev</i>	1
9	208.181	Nosilna plošča <i>Noseča ploča</i>	1
10	208.168	Razmikač <i>Razmikač</i>	2
11	208.267	Podložka 10,4 × 22 × 2 <i>Podložka</i>	2
12	208.163	Zavorni vzvod — gornji <i>Kočiona poluga — gornja</i>	1
13	031.933	Podložka 8,4 <i>Podložka</i>	N 2
14	031.077	Matica M8 <i>Navrtka</i>	N 2
15	208.164	Zavorni vzvod — spodnji <i>Kočiona poluga — donja</i>	1

St. dela Br. dela	Šifra	Naziv dela	Kosov Komada
16	208.118	Sornik <i>Svornjak</i>	3
17	034.027	Razcepka 2 × 12 <i>Rascepka</i>	N 3
18	208.117	Objemka <i>Stega</i>	1
19	208.166	Vezne vilice, gornje <i>Vezna viljuška, gornja</i>	1
20	208.165	Natezni vijak <i>Zatezni vijak</i>	1
21	208.167	Vezne vilice, spodnje <i>Vezna viljuška, donja</i>	1
22	031.074	Matica M5 <i>Navrtka</i>	N 1
23	208.151	Vlečni locen <i>Vučni svornjak</i>	1
24	025.222	Vijak M8 × 15 — 8G <i>Vijak</i>	N 1
25	031.847	Vzmetni obroček B8 <i>Opružni prsten</i>	N 1
26	031.077	Matica M8 <i>Navrtka</i>	N 1
27	208.266	Vijak M10 × 30 <i>Vijak</i>	1
28	208.119	Nastavna matica <i>Podešavajuća navrtka</i>	1
29	031.034	Podložka 10,4 <i>Podložka</i>	N 1
30	031.244	Kronska matica M10 <i>Krunska navrtka</i>	N 1

Št. dela Br. dela	Šifra	Naziv dela	Kosov Komada
31	034.099	Razcepka 2 × 20 <i>Rascepka</i> N	1
32	205.777	Platišče <i>Naplatak</i>	1
33	208.153	Špica <i>Žbica</i>	36
34	206.637	Privojka <i>Navrika na žbici</i>	36
35	044.944	Gumi vložek <i>Uložak od gume</i>	1
36	044.946	Zračnica <i>Unutrašnja guma</i>	1
37	044.945	Plašč 2,5 × 18 — CROSS <i>Spoljna guma</i>	1
38	208.152	Podond merilnika hitrosti <i>Pogon tahometra</i>	1

Slika 1

ZADNJE KOLO
ZADNJI TOČAK

Skupina 18
Grupa 18

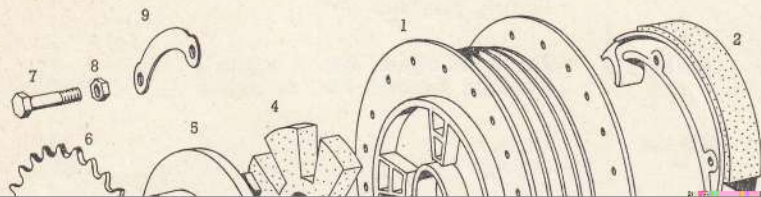

Št. dela Br. dela	Sifra	Naziv dela	Kosov Komada
1	208.177	Zadnje pesto Ø 125 <i>Zadnja glavčina</i>	1
2	208.183	Zavorna čeljust, kpl. z delom 3 <i>Kočiona papuča, kpl. sa delom 3</i>	1
3	208.184	Vzmet <i>Opruga</i>	2
4	208.179	Gumijasti vložek <i>Uložak od gume</i>	1
5	208.146	Kolut sklopke, kpl. z delom 18 <i>Kolut kvačila, kpl. sa delom 18</i>	1
6	208.178	Verižno kolo z = 32 <i>Lančanic</i>	1
7	026.330	Vijak M7 × 40 <i>Vijak</i>	N 4
8	208.147	Matica <i>Navrtka</i>	4
9	208.169	Varovalna ploščica <i>Zaštitna ploščica</i>	2
10	205.733	Vtična os <i>Usadna osovina</i>	1
11	044.157	Podložka 13 <i>Podložka</i>	N 2
12	205.738	Matica M12 <i>Navrtka</i>	1
13	205.741	Matica M16 <i>Navrtka</i>	1
14	044.158	Podložka 17 <i>Podložka</i>	N 1
15	208.173	Nosilna puša <i>Noseća čaura</i>	1

Št. dela Br. dela	Sifra	Naziv dela	Kosov Komada
16	032.145	Varovalni obroč 40 × 1,75 <i>Zaštitni prsten</i>	1
17	044.226	Kroglični ležaj 6203 — 2Z 17 × 40 × 12 <i>Kuglični ležaj</i>	1
18	208.148	Distančni obroč <i>Odstojni prsten</i>	1
19	208.159	Ploščica <i>Pločica</i>	2
20	035.072	Kroglični ležaj 6201 12 × 32 × 10 <i>Kuglični ležaj</i>	2
21	208.176	Distančna cve <i>Odstojna cev</i>	1
22	208.162	Polsten obroč <i>Prsten od filca</i>	1
23	208.182	Zadnja nosilna plošča <i>Zadnja noseča ploča</i>	1
24	205.735	Distančna puša <i>Odstojna čaura</i>	1
25	208.185	Razmikač <i>Razmikač</i>	1
26	031.935	Podložka 12,4 <i>Podložka</i>	2
27	208.186	Ročica razmikača <i>Ručica razmikača</i>	1
28	208.202	Sornik <i>Svornjak</i>	1
29	200.874	Varovalna vzmet <i>Zaštitna opruga</i>	1
30	034.099	Razcepka 2 × 20 <i>Rascepka</i>	1

St. dela Br. dela	Šifra	Naziv dela	Kosov Komada
31	031.244	Kronska matica M10 <i>Krunska navrtka</i>	N 1
32	208.119	Nastavna matica <i>Podešavajuća navrtka</i>	1
33	208.266	Vijak M10 × 30 S <i>Vijak</i>	1
34	201.832	Veriga — 92 valjčkov <i>Lanac — 92 valjčića</i>	1
35	202.268	Vtični člen, kpl. <i>Završni članak, kpl.</i>	1
36	205.777	Platišče <i>Naplatak</i>	1
37	208.154	Špica <i>Žbica</i>	36
38	206.637	Privojka <i>Navrtka za žbicu</i>	36
39	044.944	Gumi vložek <i>Uložak od gume</i>	1
40	044.946	Zračnica <i>Unutrašnja guma</i>	1
41	044.945	Plašč 2,5 × 18" — CROSS <i>Spoljna guma</i>	1
42	025.192	Vijak M6 × 20 <i>Vijak</i>	N 1
43	208.189	Podložka 12,4 × 22 × 2 <i>Podložka</i>	1

Slika 1

**ZAROMET, VLOZEK ZAROMETA, MERILNIK
HITROSTI, POGONSKA OS
ULOZAK REFLEKTORA, REFLEKTOR, BRZINOMER,
POGONSKA OSOVINA**

Skupina 19
Grupa 19

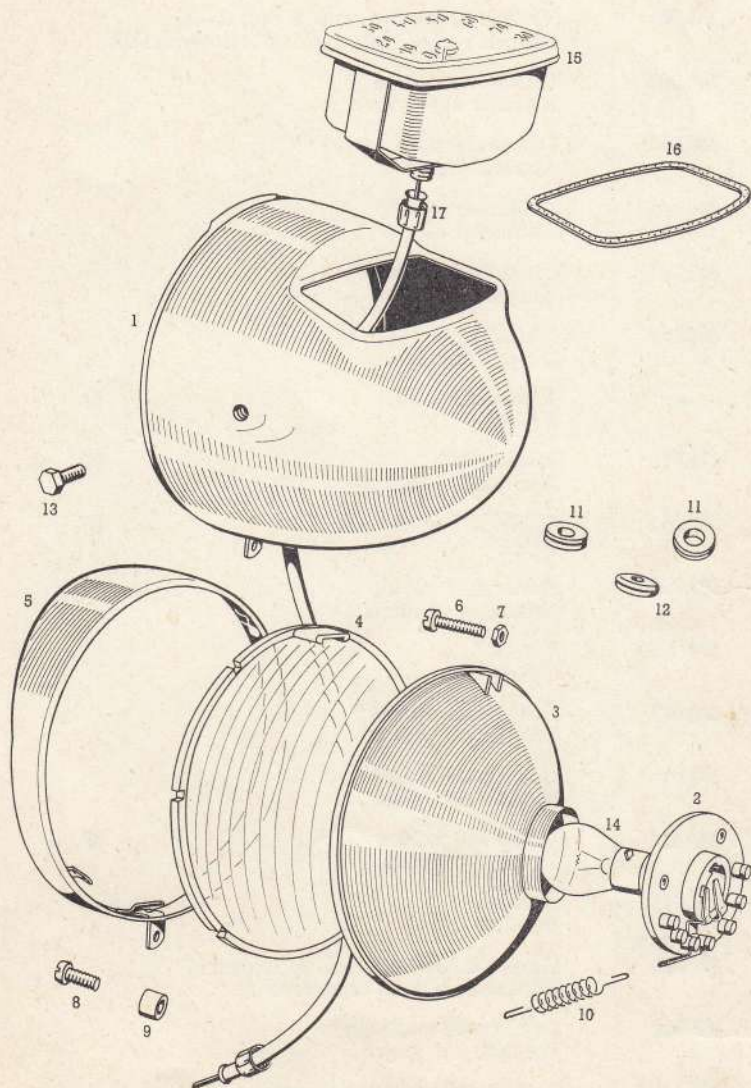

St. dela Br. dela	Sifra	Naziv dela	Kosov Komada
—	208.006	Vložek žarometa kpl. z deli 2--10 <i>Uložak reflektora, kpl. sa delovima 2 10</i>	1
1	208.007	Ohišje žarometa <i>Kućište reflektora</i>	1
2	208.064	Okrov žarnice <i>Nosač sijalice</i>	1
3	208.066	Reflektor Ø 130 <i>Reflektor Ø 130</i>	1
4	208.067	Staklo žarometa <i>Staklo žarometa</i>	1
5	208.068	Obroč žarometa <i>Obruč reflektora</i>	1
6	—	Vijak M3 × 30 <i>Vijak</i>	N 1
7	031.071	Matica M3 <i>Navrtka</i>	N 1
8	027.055	Vijak M4 × 15 <i>Vijak</i>	N 1
9	208.069	Distančna cevka <i>Odstojna cevčica</i>	1
10	208.070	Vzmet <i>Opruga</i>	1
11	208.017	Gumijasti vložek <i>Uložak od gume</i>	2
12	208.016	Gumijasti vložek <i>Uložak od gume</i>	1
13	026.314	Vijak M8 × 20 <i>Vijak</i>	N 2
14	044.515	Žarnica <i>Sijalica</i>	1
15	^{244.248} 208.009	Merilnik hitrosti, kpl. z delom 16 <i>Brzinomer, kpl. sa delom 16</i>	1
16	208.018	Gumijasta podloga <i>Podloga od gume</i>	1
17	208.149	Vrtljiva pregibna os dolžine 635 mm <i>Okretnjiva elastična osovina dužine 635 mm</i>	1

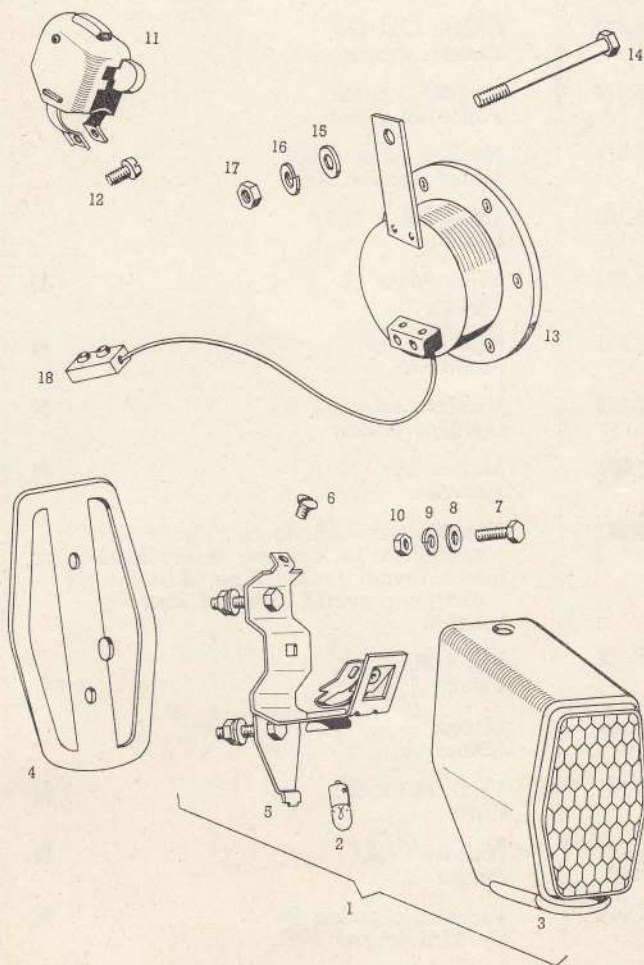

Št. dela Br. dela	Sifra	Naziv dela	Kosov Komada
1	205.382	Zadnja svetilka SATURNUS kpl. brez žarnice <i>Zadnje svetlo SATURNUS, kpl. bez sijalice</i>	1
2	044.610	Žarnica 6 V 2,4 W <i>Sijalica</i>	1
3	205.472	Ohišje svetilke <i>Kučište svetla</i>	1
4	205.474	Podložna guma <i>Podložna guma</i>	1
5	205.473	Nosilec žarnice kpl. <i>Nosač sijalice, kpl.</i>	1
6	205.380	Vijak M4 × 12,5 <i>Vijak</i>	1
7	026.274	Vijak M5 × 12 <i>Vijak</i>	N 2
8	031.931	Podložka 5,3 <i>Podložka</i>	N 2
9	031.844	Vzmetni obroček B5 <i>Opružni prsten</i>	N 2
10	031.074	Matica M5 <i>Navrtka</i>	N 2
11	205.707	Kombinirano stikalo za vključevanje zasenčene luči, sirene in kratkega stika <i>Kombinovani prekidač za vključevanje oborenog svetla, sirene i kratkog spoja</i>	1
12	027.054	Vijak M4 × 12 <i>Vijak</i>	1
13	200.330	Sirena <i>Sirena</i>	1
14	025.205	Vijak M6 × 80 <i>Vijak</i>	N 1
15	031.932	Podložka 6,4 <i>Podložka</i>	N 1
16	031.845	Vzmetni obroček B6 <i>Opružni prsten</i>	N 1
17	031.075	Matica M6 <i>Navrtka</i>	N 1
18	201.248	Vrstna sponka <i>Redna spojnica</i>	4

Slika 1

ORODJE
ALAT

Skupina 20
Grupa 20

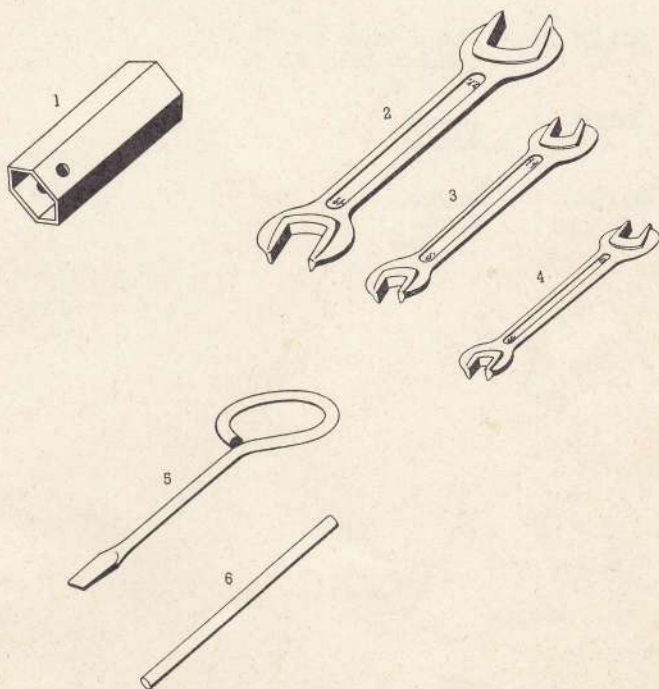

Br. dela St. dela	Sifra	Naziv dela	Kosov Komada
—	205.892	Orodje kpl. z deli 1—7 <i>Alat, kpl., sa delovima 1—7</i>	1
1	200.846	Natični ključ <i>Ključ, usadni</i>	1
2	044.542	Dvojni ključ 19 × 22 <i>Viličasti ključ 19 × 22</i>	1
3	044.538	Dvojni ključ 9 × 11 <i>Viličasti ključ 9 × 11</i>	1
4	044.537	Dvojni ključ 8 × 10 <i>Viličasti ključ 8 × 10</i>	1
5	200.847	Izvijač <i>Izvijač</i>	1
6	200.849	Ročica <i>Sipka</i>	1

PREGLED SIFER

Sifra	Skupina — slika	Sifra	Skupina — slika	Sifra	Skupina — slika
200		276		638	3
010	9	277		639	3
028	6	278			
039	1	279		205	
	9	116	9	641	3
126	2	260	10	642	1
166	5	327	6	648	3
172	5	473	2	651	4
173	5	563	10	652	4
175	5	832	14	654	3
180	5	994	9	655	3
261	2			656	3
	3	205		658	3
262	2	039	2	659	4
	3		3	660	4
265	1	380	19/ 2	661	4
266	5	382	19/ 2	662	3
294	1	386	1	665	3
330	19/2	472	19/ 2	675	4
415	7	473	19/ 2	676	4
471	14	474	19/ 2	677	4
516	10	554	12	678	4
558	14	555	12	682	4
576	10	560	12	683	4
592	10	561	12	684	4
714	14	562	12	685	4
717	14	563	12	686	1
846	20	564	12	687	4
847	20	565	12	702	5
849	20	567	12	707	19/2
874	18	568	12	727	14
		570	12	730	11
201		572	12	733	18
248	19/2	573	12	738	18
487	5	575	12	741	18
594	7	578	12	777	17
832	18	592	1	789	9
		593	2	798	9
202		603	5	812	5
268	18	604	4	813	4
402	13	607	4	836	11
721	5	614	1	837	11
723	5	615	1	838	11
726	5	616	2	839	11
727	5	617	2	847	11
881	13	620	2	848	11
		621	2	892	20
203		623	2	900	11
		628	2	905	9
204		634	2	914	2
274		637	3	918	11
275		638	3	919	9

Sifra	Skupina — slika
923	1
926	5
928	5
205	
941	5
943	5
944	5
945	1
958	13
206	
069	11
073	11
075	11
077	11
079	11
107	13
109	13
115	11
116	6
118	3
120	3
121	3
124	3
302	4
251	8
309	2
489	11
498	11
604	1
611	1
637	17
	18
717	10
749	3
873	4
889	3
207	
007	3
008	3
095	6
131	1
192	2
185	2
188	2
408	2
409	2
410	2
742	10
752	2
762	10
782	10
790	10

Sifra	Skupina — slika
800	8
801	8
807	8
812	8
814	10
819	10
829	3
207	
835	2
836	7
838	10
839	10
841	7
843	14
861	14
862	14
864	14
867	14
871	14
873	14
875	14
877	14
878	14
879	14
880	14
881	14
887	14
888	14
889	14
890	14
891	14
892	14
893	14
894	14
895	14
896	14
897	14
903	14
904	14
912	10
913	10
915	2
917	14
921	8
922	8
924	8
926	8
944	2
993	4
994	4
208	
006	19
007	19

Sifra	Skupina — slika
009	19
011	2
012	2
014	2
015	2
016	19
017	19
018	19
021	7
022	7
023	7
024	7
025	7
026	7
027	7
028	7
029	7
030	7
031	7
032	7
033	7
034	7
035	7
036	7
037	7
038	7
039	7
040	7
041	7
042	7
043	7
044	7
064	19
066	19
067	19
068	19
069	19
070	19
073	1
074	9
075	2
101	15
106	12
107	15
111	16
112	16
113	16
117	18
118	17
119	17
	18
124	14
125	12

Šifra	Skupina — slika
208	
146	18
147	18
148	18
149	19
151	19
152	17
153	17
154	18
158	17
159	17
	18
160	17
161	17
162	18
	17
163	17
164	17
165	17
166	17
167	17
168	18
169	18
173	18
175	18
176	18
177	18
178	18
179	18
181	17
182	18
183	18
184	18
185	18
186	15
189	18
202	18
247	16
260	15
261	15
207	2
262	15
252	14
263	15
264	17
266	18
	17
267	17
268	2
036	
015	14
073	7

Šifra	Skupina — slika
044	
056	6
055	6
515	19
537	20
538	20
542	20
584	7
597	2
610	19/2
748	2
749	2
750	2
044	
754	2
944	17
	18
945	17
	18
946	17
	18
260	
091	4
	13
216	5
217	5

Primerjalni pregled standardnih delov JUS-DIN

Sifra	Skupina — slika	JUS	DIN	Sifra	Skupina — slika	JUS	DIN
025					8		
192	18	M.B1.051	931		11		
205	9		931	077	14		934
	19/2				17		
222	17		931	078	11		934
409	12		931	124	1	M.B1.602	934
418	11		931	240	14	M.B1.640	557
				244			
026					18		
043	1	M.B1.060	960	840	14	M.B2.111	7980
044	1		960	842	14		7980
274	19/2	M.B1.053	933	843	6	M.B2.110	127
275	4		933	844	8		127
288	8		933		9		
289	7		933		19/2		
314	11, 19		933	845	8		127
327	13		933		9		
330	11		933		19/2		
	18			846	8	M.B2.110	127
573	14	M.B1.120	912	847	1		127
589	14		912		14		
					17		
027				848	13		127
053	6	M.B1.103	84	931	9	M.B2.013	433
055	19		84		19/2		
057	6	M.B1.102	84	932	1		433
058	6		84		7		
063	9	M.B1.103	84		8		
064	9		84		9		
072	8		84		19/2		
078	9		84	933	1		433
082	1		84		11		
083	1	M.B1.102	84		17		
085	1		84	934	6		433
087	1		84		11		
205	6		84		12		
				935	14, 18		433
030				996	3	M.B2.151	6798
053	2	M.B1.631	935	999	6	M.B2.150	6797
031				032			
034	17	M.B2.013	433	005	6	—	6799
044	6		70616	027	8		6799
071	6	M.B1.601	934	039	2		73123
	19			073	5	M.C2.401	471
074	9		934				
	17			032			
	19/2			081	2	M.C2.401	471
075	1		934	082	3		471
	8			145	18		472
	9						
	19/2			034			
076	2	M.B1.601	934	020	2	M.B2.300	94
	5			097	11		94

Sifra	Skupina — slika	JUS	DIN
027	17		94
099	17, 18		94
035			
001	6	—	5402
034	3	—	625
035	3		625
072	3		625
	17		
	18		
073	2	M.C3.601	625
	3		
497	2	—	INA
036			
236	2	—	6504
237	2		6504
524	4		6504
567	3		6504
514	12		1481
037			
032	11	M.C2.230	1481
044	4		7
291	1	M.C2.201	553
038			
008	2	M.C2.050	85
044			
154	2	M.B2.011	125
157	18		125
158	18		125
226	18		625
369	2	—	615
370	2		615
408	11	M.B1.456	7971
409	8		7971
534	4	—	5401
535	4	—	5401
	14		
583	1		7603
730	1	M.B1.103	84
732	1		84
836	3	M.C2.060	6885